

studio **xps**[™]
PRŮVODCE INSTALACÍ

DELL[™]
YOURS IS HERE

studio XPS™
PRŮVODCE INSTALACÍ

Model DCMMF

Poznámky, výstrahy a varování

 **POZNÁMKA:** POZNÁMKA označuje důležité informace, které vám pomohou lépe využívat váš počítač.

 **VÝSTRAHA:** VÝSTRAHA označuje možnost poškození hardwaru nebo ztráty dat. Radí, jak se problému vyhnout.

 **VAROVÁNÍ:** VAROVÁNÍ označuje možné poškození majetku, riziko zranění nebo smrti.

Pokud jste si zakoupili počítač série Dell™ n, pak veškeré odkazy týkající se operačního systému Microsoft® Windows®, které jsou v tomto dokumentu uvedeny, se na vás nevztahují.

Informace v tomto dokumentu mohou být bez upozornění změněny.

© 2008 Dell Inc. Všechna práva vyhrazena.

Jakékoliv kopírování těchto materiálů jakýmkoliv způsobem bez písemného svolení společnosti Dell Inc. je přísně zakázáno.

Obchodní známky používané v tomto textu: *Dell*, logo *DELL*, *YOURS IS HERE*, *Studio XPS*, *Dell On Call* a *DellConnect* jsou obchodní známky společnosti Dell Inc.; *Intel* je registrovaná obchodní známka a *Core* je obchodní známka společnosti Intel Corporation v USA a jiných zemích; *Microsoft*, *Windows*, *Windows Vista* a tlačítko *Start Windows Vista* (*barva*) jsou buď obchodní známky nebo registrované obchodní známky společnosti Microsoft Corporation ve Spojených státech a/nebo jiných zemích. *Blu-ray Disc* je obchodní známka společnosti Blu-ray Disc Association; *Bluetooth* je registrovaná obchodní známka vlastněná společností Bluetooth SIG, Inc. a společnost Dell ji využívá pod licencí.

Další obchodní známky a názvy mohou být v tomto dokumentu použity ve vztahu s entitami, které známky a názvy vlastní, nebo s jejich produkty. Společnost Dell Inc. se zřiká jakýchkoliv vlastnických nároků na obchodní známky a názvy jiné než své vlastní.

Obsah

Instalace počítače Studio XPS™ 435MT	5	Řešení problémů	22
Před instalací počítače	5	Problémy se sítí	22
Připojení displeje	6	Problémy s napájením	23
Připojte videokabel k displeji	6	Problémy s pamětí	25
Připojte klávesnici a myš	8	Počítač nereaguje a problémy se softwarem	25
Připojení síťového kabelu (volitelné)	8	Používání nástrojů podpory	28
Připojení napájecích kabelů displeje a počítače	9	Centrum podpory Dell	28
Stiskněte na počítači a monitoru vypínače	10	Systémová hlášení	29
Instalace Windows Vista®	10	Průvodce při potížích s hardwarem	30
Připojení k internetu (volitelné)	11	Dell Diagnostics	31
Jak používat Studio XPS™ 435MT	14	Možnosti obnovení systému	33
Prvky na přední straně	14	Obnovení systému	33
Prvky na zadní straně	17	Dell Factory Image Restore	34
Konektory na zadním panelu	18	Reinstalace operačního systému	36
Vlastnosti software	20		

Jak získat pomoc	38
Technická podpora a Služby zákazníkům	39
DellConnect™	39
Online služby	39
Služba AutoTech	40
Informace o produktech.	41
Vrácení položek za účelem záruční opravy nebo vrácení peněz	41
Než zavoláte	42
Kontaktovat Dell	43
Další informace a zdroje	44
Technické údaje	46
Dodatek	52
Upozornění pro výrobky Macrovision.	52
Rejstřík.	53

Instalace počítače Studio XPS™ 435MT

Tento oddíl poskytuje informace o instalaci počítače Studio XPS 435MT a připojení periferních zařízení.

Před instalací počítače

V místě, kam chcete umístit váš počítač, zajistěte snadný přístup ke zdroji napájení, dostatečné odvětrávání a rovný povrch.

Pokud v okolí svého počítače budete bránit proudění vzduchu, může dojít k jeho přehřátí. Abyste zabránili přehřátí, zajistěte na zadní straně počítače nejméně 10,2 cm (4 palce) volného místa a na všech ostatních stranách minimálně 5,1 cm (2 palce) volného místa. Puštěný počítač nikdy neumisťujte do uzavřeného prostoru, jako je např. skříň nebo zásuvka.









Připojení displeje

Váš počítač neobsahuje integrovaný konektor videa. K připojení displeje můžete použít konektor dostupný na grafické kartě v rozšiřujícím slotu.

Připojte videokabel k displeji

Zkontrolujte, který typ konektoru je na vaší TV nebo monitoru dostupný. Chcete-li určit typy konektorů na vašem monitoru a zjistit, který typ spojení použijete, řiďte se následující tabulkou.

VGA		
HDMI		
DVI		

Připojte displej pomocí konektoru VGA, HDMI nebo DVI.

Konektor HDMI je vysoce výkonný digitální konektor, který přenáší jak obrazové, tak zvukové signály pro displeje jako jsou TV a monitory s integrovanými reproduktory. Konektor VGA přenáší pouze obrazový signál pro displeje jako jsou např. monitory a projektor.

Připojení pomocí konektoru VGA

Připojte displej pomocí kabelu VGA (na obou koncích má většinou modré konektory).

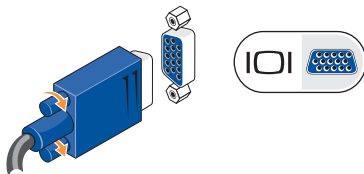

Pokud má váš displej konektor DVI, použijte VGA kabel (s modrými konektory na obou stranách) s adaptérem DVI-na-VGA (bílý konektor).

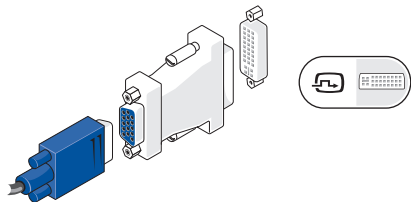

POZNÁMKA: Adaptér DVI-na-VGA můžete zakoupit na webových stránkách společnosti Dell na adrese **dell.com**.

Připojení pomocí konektoru HDMI

Připojte displej pomocí HDMI kabelu.

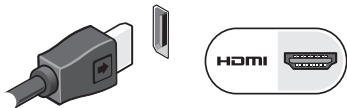

Připojení pomocí konektoru DVI

Připojte displej pomocí DVI kabelu.

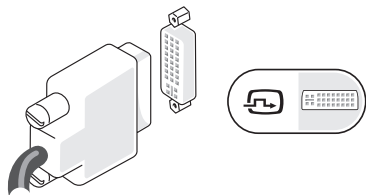

POZNÁMKA: Další HDMI a DVI kabely můžete zakoupit na webových stránkách společnosti Dell na adrese **dell.com**.

Připojte klávesnici a myš

K připojení USB klávesnice a myši použijte USB konektory, které se nachází na zadním panelu počítače.

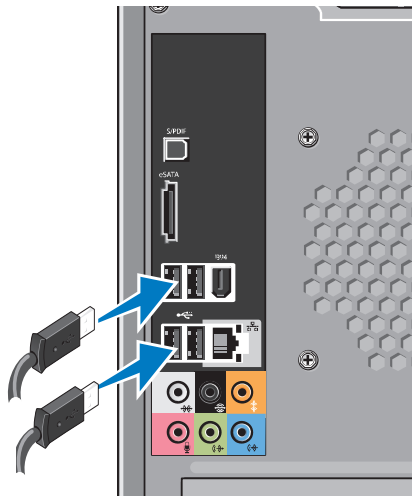

Připojení síťového kabelu (volitelné)

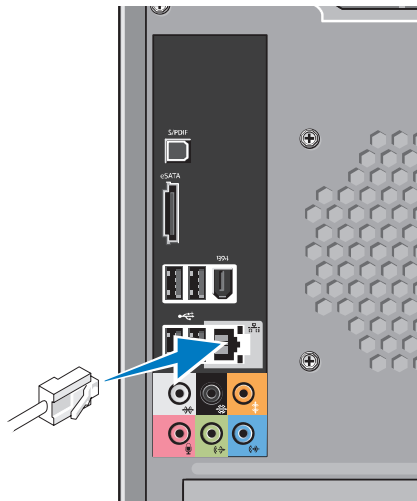

Síťové připojení není pro dokončení instalace počítače vyžadováno. Pokud ale máte existující síť nebo internetové připojení, které používá kabelové připojení (jako např. domácí kabelový modem nebo ethernetovou přípojku), můžete jej nyní připojit. Používejte pouze ethernetový kabel (konektor RJ45). Nezapojujte do síťového konektoru telefonní kabel (konektor RJ11).



Chcete-li připojit počítač k síťovému nebo širokopásmovému zařízení, připojte jeden konec síťového kabelu k síťovému portu nebo k širokopásmovému zařízení. Druhý konec síťového kabelu připojte ke konektoru síťového adaptéru na zadním panelu počítače. Pro správné připojení je třeba síťový kabel zacvaknout.

Připojení napájecích kabelů displeje a počítače

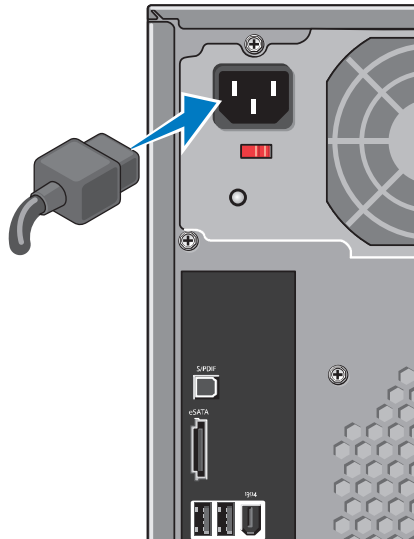

Stiskněte na počítači a monitoru vypínače

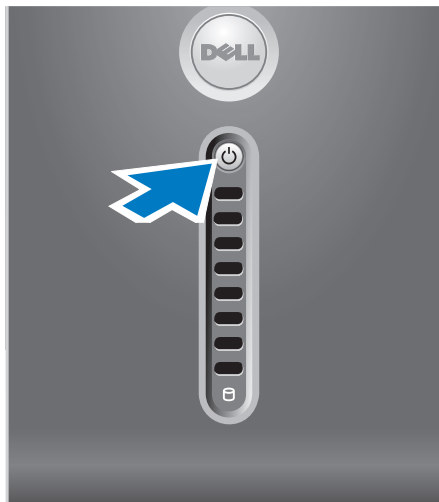

Instalace Windows Vista®

Abyste Windows Vista při prvním spuštění nastavili, řiďte se pokyny na obrazovce. Tyto kroky jsou povinné a jejich dokončení může trvat až 15 minut. Jednotlivé obrazovky vás provedou několika postupy, včetně přijetí licenčních podmínek, nastavení preferencí a nastavení internetového připojení.

△ **VÝSTRAHA:** Proces nastavení operačního systému nepřerušujte. Počítač by pak nemusel být použitelný.

Připojení k internetu (volitelné)

 **POZNÁMKA:** Poskytovatelé služeb internetu (internet service provider - ISP) a jejich nabídky se v jednotlivých zemích liší.

Pro připojení k internetu budete potřebovat externí modem nebo síťové připojení a poskytovatele služeb internetu (ISP). Váš ISP vám nabídne jednu nebo několik z následujících možností internetového připojení:

- DSL připojení, které umožňuje vysokorychlostní přístup k internetu prostřednictvím vaší stávající pevné telefonní linky nebo prostřednictvím mobilního telefonu. Pomocí DSL připojení můžete být připojeni k internetu a zároveň telefonovat.
- Připojení prostřednictvím kabelového modemu-poskytuje vysokorychlostní přístup k internetu prostřednictvím kabelové televize.
- Připojení prostřednictvím satelitního modemu, které umožňuje vysokorychlostní připojení k internetu prostřednictvím satelitní televize.

- Telefonická připojení poskytují přístup k internetu prostřednictvím telefonní linky. Telefonická připojení jsou výrazně pomalejší než DSL a připojení přes kabelový (nebo satelitní) modem. Váš počítač nemá integrovaný modem. Pokud si přejete používat telefonické služby, musíte využívat volitelný USB modem.
 - Připojení přes bezdrátovou LAN (WLAN) poskytují přístup k internetu prostřednictvím technologie WiFi 802.11. Podpora pro bezdrátovou LAN vyžaduje volitelné vnitřní komponenty, které mohou, ale nemusí být na vašem počítači nainstalovány (záleží na volbách provedených během nákupu).
-  **POZNÁMKA:** Pokud není externí USB modem nebo adaptér WLAN součástí vaší původní objednávky, můžete si jej zakoupit na webových stránkách společnosti Dell na dell.com.

Jak nastavit kabelové připojení k internetu

Pokud používáte telefonické připojení, ještě před nastavením internetového připojení připojte telefonní linku k externímu USB modemu (volitelný) a do telefonní zdířky na stěně. Pokud používáte připojení prostřednictvím DSL nebo kabelového/satelitního modemu, kontaktujte vašeho ISP nebo poskytovatele telefonních služeb, kteří vám sdělí pokyny k instalaci.

Jak nastavit bezdrátové připojení

Předtím, než můžete začít vaše bezdrátové připojení k internetu používat, musíte se připojit k bezdrátovému směrovači. Ustavení připojení k bezdrátovému směrovači:

1. Uložte a zavřete všechny otevřené soubory a ukončete spuštěné programy.
2. Klepněte na **Start**  → **Připojit k**.
3. Dokončete nastavení podle pokynů na obrazovce.

Jak nastavit připojení k internetu



Nastavení internetového připojení pomocí zástupce ISP na ploše:

1. Uložte a zavřete všechny otevřené soubory a ukončete spuštěné programy.
2. Poklepejte na ikonu ISP na ploše operačního systému Microsoft® Windows®.
3. Dokončete nastavení podle pokynů na obrazovce.

Pokud na ploše nemáte ikonu ISP nebo pokud chcete internetové připojení nastavit s jiným ISP, proveďte kroky uvedené v následující kapitole.

 **POZNÁMKA:** Pokud se nemůžete připojit k internetu, ale dříve vám to šlo bez problémů, může mít váš ISP výpadek. Kontaktujte svého ISP a ověřte si stav poskytované služby nebo se zkuste připojit znovu později.

 **POZNÁMKA:** Připravte si informace od svého ISP. Pokud nemáte žádného ISP, průvodce Připojení k internetu vám pomůže nějakého vybrat.

1. Uložte a zavřete všechny otevřené soubory a ukončete spuštěné programy.
 2. Klepněte na **Start**  → **Ovládací panely**.
 3. V možnosti **Sít' a Internet** klepněte na **Připojit k internetu**.
Objeví se okno Připojení k internetu.
 4. Klepněte buď na **Širokopásmové připojení (PPPoE)**, nebo na **Telefonické připojení** podle toho, jak se chcete připojit:
 - a. Zvolte **Širokopásmové připojení**, pokud budete používat připojení prostřednictvím DSL, satelitního modemu, modemu kabelové TV nebo bezdrátové technologie Bluetooth®.
 - b. Zvolte **Telefonické připojení**, pokud budete používat volitelný USB telefonní modem nebo ISDN.
-  **POZNÁMKA:** Pokud si nejste jistí, který typ připojení zvolit, klepněte na **Chci pomoc při výběru** nebo kontaktujte svého ISP.





Jak používat Studio XPS™ 435MT

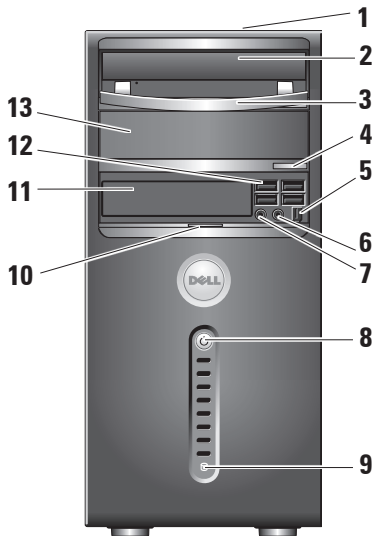

Váš počítač má indikátory, tlačítka a prvky, které poskytují okamžité informace. Pro časté úlohy poskytuje počítač klávesové zkratky.

Prvky na přední straně

- 1 Servisní označení (umístěné v horní zadní části šasi)** — Servisní označení použijte k identifikaci vašeho počítače při přístupu na webové stránky Odborné pomoci společnosti Dell nebo pokud telefonicky zavoláte technickou podporu.
- 2 Optická jednotka** — slouží k přehrávání a nahrávání na CD, DVD a disky Blu-ray Disc™ (vše pouze standardní velikosti (12 cm)).
- 3 Panel optické jednotky** — tento panel kryje optickou jednotku (zobrazen v otevřené pozici).



- 4 Tlačítko pro vysunutí optické jednotky** — chcete-li z optické jednotky vysunout disk, stiskněte toto tlačítko.
- 5  Konektor IEEE 1394** — slouží pro připojení vysokorychlostních sériových multimediálních zařízení, jako jsou např. digitální videokamery.
- 6  Konektor na sluchátka** — slouží pro připojení sluchátek.
-  POZNÁMKA:** Pro připojení k zapnutému reproduktoru nebo zvukovému systému použijte audio výstup nebo konektor S/PDIF, který se nachází v zadní části počítače.
- 7  Konektor vnějšího zdroje signálu (line-in) nebo mikrofonu** — slouží pro připojení mikrofonu (záznam hlasu) nebo zvukového kabelu (vstup zvuku).

- 8  Vypínač a jeho kontrolka** — jeho stisknutím zapnete/vypnete počítač. Kontrolka uprostřed tohoto tlačítka indikuje stav napájení:
- Bliká bíle — počítač je v režimu spánku.
 - Svítí bíle — počítač je zapnutý.
 - Bliká oranžově — možná je problém se systémovou deskou.
 - Svítí oranžově — možná je problém se systémovou deskou nebo se zdrojem energie.
- 9  Kontrolka aktivity pevného disku** — zapne se, když počítač čte nebo zapisuje data. Blikající modrá kontrolka indikuje aktivitu pevného disku.
-  VÝSTRAHA:** Abyste předešli ztrátě dat, nikdy nevypínejte počítač, pokud kontrolka aktivity pevného disku bliká.

- 10 Úchytka předních dveří** — slouží k zakrytí jednotky FlexBay, konektorů USB, IEEE 1394, konektorů sluchátek a mikrofonu.
- 11 FlexBay** — může obsahovat volitelnou jednotku FlexBay.
- 12  USB 2.0 konektory (4)** — slouží k připojení USB zařízení, která se připojují příležitostně, např. paměťových klíčů, digitálních fotoaparátů a MP3 přehrávačů.
- 13 Volitelná přihrádka optického disku** — může obsahovat další optickou jednotku.

Prvky na zadní straně

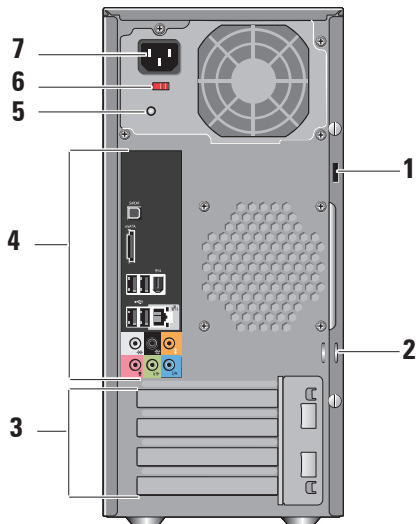



- 1 Otvor pro bezpečnostní kabel** — slouží k připojení zámku bezpečnostního kabelu, který se používá jako ochrana proti krádežím.





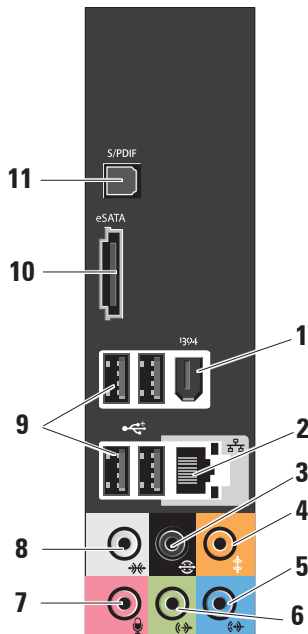

POZNÁMKA: Předtím, než zakoupíte zámek, ujistěte se, že jej lze použít s otvorem bezpečnostního kabelu na vašem počítači.

- 2 Kroužky pro zámek** — slouží pro připojení komerčně dostupné ochrany proti krádežím.
- 3 Sloty pro rozšiřující karty (4)** — slouží pro přístup ke konektorům jakýchkoliv nainstalovaných karet PCI a PCI express.
- 4 Konektory na zadním panelu** — do příslušných konektorů můžete zapojovat USB, audio a další zařízení.
- 5 Kontrolka zdroje napájení** — indikuje dostupnost energie pro zdroj napájení.
- 6 Přepínač napětí** — slouží pro výběr napětí specifického pro váš region.
- 7 Napájecí konektor** — slouží k připojení počítače k zásuvce.

Konektory na zadním panelu

- 1**  **Konektor IEEE 1394** — slouží pro připojení vysokorychlostních sériových multimediálních zařízení, jako jsou např. digitální videokamery.
- 2**  **Síťový konektor a kontrolka** — slouží pro připojení vašeho počítače k síti nebo k širokopásmovému zařízení. Kontrolka činnosti sítě bliká, když počítač přenáší nebo přijímá data. Vysoký objem přenášených dat může způsobit, že kontrolka bude vypadat, jako že neustále svítí.
- 3**  **Konektor pro zadní L/R prostorový zvuk (surround)** — slouží pro připojení vícekanálových reproduktorů.
- 4**  **Konektor centrální/sub-basové jednotky (subwoofer)** — slouží pro připojení sub-basové jednotky.



- 5  **Konektor vnějšího zdroje signálu (line-in)** — slouží pro připojení mikrofону (pro hlas) nebo jiného zvukového vstupu do programu pro úpravy zvuku nebo telefonování. U počítačů se zvukovou kartou použijte konektor na kartě.
- 6  **Přední L/R výstupní konektor (line-out)** — slouží pro připojení sluchátek a reproduktorů s integrovanými zesilovači. U počítačů se zvukovou kartou použijte konektor na kartě.
- 7  **Konektor mikrofónu** — slouží k připojení nahrávacího nebo přehrávacího zařízení, jako je např. mikrofón, kazetový přehrávač, CD přehrávač nebo přehrávač videa. U počítačů se zvukovou kartou použijte konektor na kartě.
- 8  **Postranní konektor pro L/R prostorový zvuk (surround)** — slouží pro připojení reproduktorů prostorového zvuku. U počítačů se zvukovou kartou použijte konektor na kartě.
- 9  **USB 2.0 konektory (4)** — slouží pro připojení USB zařízení, jako je např. myš, klávesnice, tiskárna, externí disk nebo MP3 přehrávač.
- 10  **eSATA** — slouží k připojení externích úložných zařízení SATA.
- 11 **Konektor S/PDIF** — slouží pro připojení zesilovačů nebo TV. Přenáší digitální zvukový signál přes optické digitální kabely. Tento formát přenáší zvukový signál bez toho, že by procházel procesem konverze na analogový signál.

Vlastnosti software

 **POZNÁMKA:** Více informací o prvcích popsaných v tomto oddíle najdete v *Průvodci technologiemi Dell* (Dell Technology Guide) na vašem pevném disku nebo na stránkách Odborné pomoci společnosti Dell **support.dell.com**.

Výkonnost a komunikace

Svůj počítač můžete použít ke tvorbě prezentací, brožur, přání, letáků a dokumentů. Také můžete upravovat a zobrazovat digitální fotografie a obrázky. Zkontrolujte, jaký software jste si pro počítač objednali.

Poté, co se připojíte k internetu, můžete přistupovat k webovým stránkám, nastavit si e-mailovou schránku, poskytovat a stahovat soubory atd.

Zábava a multimédia

Na svém počítači se můžete dívat na video, hrát hry, vytvářet svá vlastní CD a poslouchat hudbu a rádio. Vaše optická jednotka může podporovat více diskových formátů, včetně CD, disků Blu-ray™ (pokud jste si tuto možnost při nákupu zvolili) a DVD.

Můžete stahovat nebo kopírovat obrázky a videa z přenosných zařízení, jako jsou digitální fotoaparáty a mobilní telefony. Volitelné softwarové aplikace vám umožňují organizovat a vytvářet hudební a video soubory, které mohou být nahrány na disk, uloženy na přenosné zařízení (např. MP3 přehrávače a jiná přenosná zařízení) nebo přehrávány a zobrazovány přímo na připojené TV, projektoru nebo domácím kině.

Modifikace stolního počítače

V okně **Přizpůsobit vzhled a zvuky** můžete modifikovat vzhled, rozlišení, pozadí, šetřič obrazovky a mnoho dalšího.

Chcete-li zobrazit okno vlastností monitoru:

1. Klepněte pravým tlačítkem na pozadí.
2. Klikněte na **Přizpůsobit**. Otevře se okno **Přizpůsobit vzhled a zvuky**. Zde se o možnostech modifikace dozvíte více.

Modifikace nastavení spotřeby

Možnosti napájení ve svém operačním systému můžete použít ke konfiguraci nastavení napájení na vašem počítači. Windows Vista® poskytuje tři implicitní možnosti:

- **Rovnováha** — tato možnost napájení nabízí plný výkon, když jej potřebujete, a šetří energii v době nečinnosti.
- **Úsporný režim** — tato možnost napájení sníží výkon systému, čímž šetří energii vašeho počítače, maximalizuje provozní dobu počítače a snižuje i množství energie, které počítač spotřebuje za celý svůj život.
- **Vysoký výkon** — tato možnost napájení přizpůsobuje rychlost procesoru vaší činnosti, čímž maximalizuje úroveň výkonu systému.

Zálohování dat

Doporučujeme, abyste pravidelně zálohovali soubory a složky na vašem počítači. Chcete-li zálohovat soubory:

1. Klepněte na **Start**  → **Ovládací panely** → **Systém a údržba** → **Uvítací centrum** → **Přenést soubory a nastavení**.
2. Klepněte na **Zálohovat soubory** nebo **Zálohovat počítač**.

Klepněte na možnost **Pokračovat na Správa uživatelských účtů** a řiďte se pokyny v průvodci Zálohovat soubory.

Řešení problémů

Tento oddíl poskytuje informace o řešení problémů s vaším počítačem. Pokud se vám problém nepodaří vyřešit pomocí následujících pokynů, nahlédněte do oddílu „Používání nástrojů podpory“ na straně 28 nebo do oddílu „Kontaktovat Dell“ na straně 43.

VAROVÁNÍ: Kryt počítače by měl odstraňovat pouze školený zaměstnanec servisu. Více informací o dalších službách a pokynech pro řešení problémů najdete v *Servisní příručce* (Service Manual) na webových stránkách Odborné pomoci společnosti Dell support.dell.com.

VAROVÁNÍ: Předtím, než začnete pracovat uvnitř počítače, přečtěte si informace o bezpečnosti, které jsou dodávány společně s vaším počítačem. Informace o dalších osvědčených bezpečnostních metodách najdete na stránce souladu s předpisy (Regulatory Compliance Homepage) na adrese www.dell.com/regulatory_compliance.

Problémy se sítí

Bezdrátová připojení Pokud dojde ke ztrátě síťového připojení —

bezdrátový směrovač je vypnutý nebo je bezdrát na počítači zakázán.

- Zkontrolujte, zda je bezdrátový směrovač zapnutý a připojený ke zdroji dat (kabelový modem nebo síťový rozbočovač).
- Znovu ustavte spojení s bezdrátovým směrovačem:
 - a. Uložte a zavřete všechny otevřené soubory a ukončete spuštěné programy.
 - b. Klepněte na **Start**  → **Připojit k** .
 - c. Dokončete nastavení podle pokynů na obrazovce.

Kabelová připojení

Pokud dojde ke ztrátě síťového připojení — kabel je uvolněný nebo poškozený.

- Zkontrolujte, zda je kabel zapojený a zda není poškozený.

Kontrolka integrity spojení a aktivity na integrovaném síťovém konektoru vám umožní ověřit, že vaše spojení funguje a poskytuje následující informace o stavu:

- Žádná aktivita — kontrolky integrity spojení i aktivity jsou vypnuté.
- 10 Mb/s — kontrolka integrity spojení je vypnutá a kontrolka integrity aktivity bliká žlutě.
- 100 Mb/s — kontrolka integrity spojení je zelená a kontrolka integrity aktivity bliká žlutě.
- 1000 Mb/s — kontrolka integrity spojení je oranžová a kontrolka integrity aktivity bliká žlutě.

 **POZNÁMKA:** Kontrolka integrity spojení na síťovém konektoru slouží pro kabelová připojení. Kontrolka integrity spojení nezobrazuje stav bezdrátových spojení.

Problémy s napájením

Pokud je indikátor zapnutí počítače vypnutý — počítač je buď vypnutý nebo nepřijímá energii.

- Zkontrolujte zapojení napájecího kabelu jak do napájecího konektoru na počítači, tak do elektrické zásuvky.
- Pokud je počítač připojený k prodlužovacímu kabelu s více zásuvkami, zkontrolujte, zda je prodlužovací kabel zapojený do elektrické zásuvky a zda je zapnutý. Obejděte také přepěťové ochrany a prodlužovací šňůry a zkontrolujte, zda se počítač řádně zapne
- Zkontrolujte, zda funguje elektrická zásuvka, a to tím, že do ní zapojíte jiné zařízení, např. lampičku.

Řešení problémů

- Ujistěte se, zda indikátor zdroje napájení v zadní části systému svítí. Pokud je indikátor vypnutý, může být problém se zdrojem napájení nebo s napájecím kabelem.

Pokud indikátor svítí bíle a počítač neodpovídá — je možné, že není napájen nebo není zapnutý displej. Ujistěte se, že je displej správně připojen. Pak jej vypněte a znovu zapněte.

Pokud indikátor bíle bliká — počítač je v režimu spánku. Stisknutím tlačítka na klávesnici, pohybem na ovládací podušce nebo na připojené myši nebo stisknutím vypínače obnovíte jeho normální režim.

Pokud indikátor svítí oranžově — počítač má problém s napájením nebo selhalo vnitřní zařízení. Potřebujete-li pomoc, kontaktujte společnost Dell, viz „Kontaktovat Dell“ na straně 43.

Pokud indikátor bliká oranžově — počítač přijímá elektrickou energii, ale je možné, že některé zařízení selhalo nebo je špatně nainstalované. Možná bude nutné odstranit a znovu nainstalovat paměťové moduly (více informací o odstraňování a výměně paměťových modulů najdete v *Servisní příručce* na stránkách Odborné pomoci společnosti Dell support.dell.com).

Pokud se setkáte s rušením, které na vašem počítači brání přijímání — nechtěný signál vytváří rušení a přerušuje nebo blokuje jiné signály. Některé možné příčiny rušení jsou:

- Prodlužovací kabely pro napájení, klávesnici a myš.
- K prodlužovacímu kabelu je připojeno příliš mnoho zařízení.
- Více prodlužovacích kabelů připojených do stejné elektrické zásuvky.

Problémy s pamětí

Pokud obdržíte zprávu o nedostatku paměti —

- uložte a zavřete všechny otevřené soubory a ukončete spuštěné programy, které nepoužíváte, a zjistěte, zda to váš problém vyřešilo.
- Požadavky na minimální velikost paměti najdete v dokumentaci k softwaru. Pokud je to nutné, nainstalujte další paměť (viz *Servisní příručka* na webových stránkách Odborné pomoci na **support.dell.com**).
- Zkontrolujte upevnění paměťových modulů (více informací najdete v *Servisní příručce* na stránkách Odborné pomoci společnosti Dell **support.dell.com**), čímž zajistíte, že váš počítač bude úspěšně komunikovat s pamětí.

Pokud se setkáte s dalšími problémy s pamětí —

- ujistěte se, že se řídíte pokyny pro instalaci paměti (více informací najdete v *Servisní příručce* na stránkách Odborné pomoci společnosti Dell **support.dell.com**).

- Zkontrolujte, zda je paměťový modul kompatibilní s vaším počítačem. Váš počítač podporuje paměť DDR3. Více informací o typu paměti podporované vaším počítačem najdete v oddílu „Technické údaje“ na straně 46.
- Spusťte nástroj Dell Diagnostics (viz „Dell Diagnostics“ na straně 31).
- Zkontrolujte upevnění paměťových modulů (více informací najdete v *Servisní příručce* na stránkách Odborné pomoci společnosti Dell **support.dell.com**), čímž zajistíte, že váš počítač bude úspěšně komunikovat s pamětí.

Počítač nereaguje a problémy se softwarem

Pokud se počítač nespustí — ujistěte se, že je napájecí kabel pevně připojen k počítači a do elektrické zásuvky.

Pokud počítač přestane odpovídat — ukončete program:

1. Současně stiskněte <Ctrl><Shift><Esc>.
2. Klepněte na kartu **Aplikace**.

Řešení problémů

3. Klepněte na program, který přestal reagovat

4. Klepněte na tlačítko **Ukončit úlohu**.

Pokud program opakovaně havaruje —

nahlédněte do softwarové dokumentace. V případě potřeby software odinstalujte a znovu nainstalujte.

 **POZNÁMKA:** Většina softwaru obsahuje návod k instalaci ve své dokumentaci nebo na CD.

Pokud počítač přestane odpovídat —

 **VÝSTRAHA:** Pokud řádně neukončíte operační systém, může dojít ke ztrátě dat.

Vypněte počítač. Pokud počítač nereaguje na stisknutí libovolné klávesy na klávesnici nebo na pohyb myši, stiskněte a podržte vypínač alespoň 8 až 10 sekund, dokud se počítač nevypne. Potom počítač restartujte.

Pokud je program určený pro dřívější verze operačního systému Microsoft® Windows® —

Spustte Průvodce kompatibilitou programů. The Průvodce kompatibilitu programů konfiguruje program tak, aby pracoval v prostředí podobném prostředí operačních systémů odlišných od Windows Vista®.

1. Klepněte na **Start**  → **Ovládací panely** → **Programy** → **Použití staršího programu s touto verzí Windows**.

2. Na uvítací obrazovce klepněte na tlačítko **Další**.

3. Postupujte podle pokynů na obrazovce.

Pokud se objeví modrá obrazovka — vypněte počítač. Pokud počítač nereaguje na stisknutí libovolné klávesy na klávesnici nebo na pohyb myši, stiskněte a podržte vypínač alespoň 8 až 10 sekund, dokud se počítač nevypne. Potom počítač restartujte.

Pokud se setkáváte s jinými problémy se softwarem —

- Ihned zázalohujte soubory.
 - Programem na vyhledávání virů nechte prohlédnout pevný disk nebo CD.
 - Uložte a zavřete všechny otevřené soubory, ukončete všechny spuštěné programy a vypněte počítač prostřednictvím nabídky **Start**  .
 - Pokyny pro odstranění problémů vyhledejte v dokumentaci k softwaru nebo se obraťte na výrobce softwaru:
 - Přesvědčte se, zda je program kompatibilní s operačním systémem nainstalovaným v počítači.
 - Přesvědčte se, zda počítač splňuje minimální požadavky na hardware, který je nezbytný pro spuštění softwaru. Další informace najdete v dokumentaci k softwaru.
- Přesvědčte se, zda je program řádně nainstalován a nakonfigurován.
 - Ověřte, zda nedochází ke konfliktu ovladačů zařízení s programem.
 - V případě potřeby software odinstalujte a znovu nainstalujte.

Používání nástrojů podpory

Centrum podpory Dell

Centrum podpory Dell vám pomůže najít službu, podporu a informace týkající se určitého systému, které potřebujete. Další informace o Centru podpory a dostupných nástrojích podpory zobrazíte klepnutím na kartu **Služby** (Services) na adrese **support.dell.com**.

Chcete-li spustit aplikaci, klepněte na ikonu  v hlavním panelu. Z domovské stránky lze přistoupit na:

- Svépomoc (Self Help - řešení problémů, bezpečnost, výkon systému, síť/internet, zálohy/obnovy a Windows Vista®)
- Výstrahy (Alerts - technická podpora týkající se vašeho systému)

- Pomoc společnosti Dell (Assistance from Dell - technická podpora DellConnect™, zákaznický servis, kurzy a semináře, nápověda „Jak na to“ pro služby Dell on Call™ a Online Scan pomocí PCCheckUp)
- O vašem systému (systémová dokumentace, informace o záruce, systémové informace, aktualizace a příslušenství).

V horní části domovské stránky Centra podpory je zobrazeno číslo modelu vašeho systému, servisní označení a kód expresní služby.

Více informací o Centru podpory Dell najdete v *Průvodci technologiemi Dell* na vašem pevném disku nebo na stránkách společnosti Dell na **support.dell.com**.



VAROVÁNÍ: Abyste zabránili nebezpečí zasažení elektrickým proudem, poranění pohyblivými se lopatkami ventilátoru nebo jiným nečekaným zraněním, vždy před odstraněním krytu počítač odpojte ze zásuvky.

Systémová hlášení

Pokud nastal v systému problém nebo chyba, může se zobrazit systémové hlášení, které vám pomůže zjistit příčinu a navrhne postupy pro řešení problému.

 **POZNÁMKA:** Pokud zobrazené hlášení není uvedené v následujících příkladech, vyhledejte ho buď v dokumentaci operačního systému nebo v dokumentaci programu, který běžel, když se hlášení zobrazilo. Pomoc můžete hledat také v *Servisní příručce* na stránkách podpory společnosti Dell na support.dell.com nebo v oddíle „Kontaktovat Dell“ na straně 43.

Pozor! Předchozí pokusy o zavádění systému selhaly v kontrolním bodě [nnnn]. Tento kontrolní bod si zaznamenejte a kontaktujte technickou podporu společnosti Dell — počítači se kvůli té samé chybě nepodařilo třikrát po sobě dokončit zaváděcí rutinu (potřebujete-li pomoc, nahlédněte do oddílu „Kontaktovat Dell“ na straně 43).

Chyba kontrolního součtu CMOS — možné selhání základní desky nebo je RTC baterie málo nabitá. Je třeba vyměnit baterii. Pomoc najdete v *Servisní příručce* na webových stránkách Odborné pomoci společnosti Dell na support.dell.com nebo v oddíle „Kontaktovat Dell“ na straně 43.

Selhání větráku CPU — selhal CPU větrák. Je třeba vyměnit větrák procesoru. Více informací najdete v *Servisní příručce* na webových stránkách společnosti Dell support.dell.com.

Selhání pevného disku — možné selhání pevného disku během testu HDD POST (potřebujete-li pomoc, nahlédněte do oddílu „Kontaktovat Dell“ na straně 43).

Selhání čtení z pevného disku — možné selhání pevného disku během zaváděcího testu disku (potřebujete-li pomoc, nahlédněte do oddílu „Kontaktovat Dell“ na straně 43).

Selhání klávesnice — vyměňte klávesnici nebo zkontrolujte, zda není uvolněn její kabel.

Není dostupné zaváděcí zařízení — na pevném disku není zaváděcí oddíl, kabel pevného disku je uvolněný nebo nebylo nalezeno zaváděcí zařízení.

Používání nástrojů podpory

- Pokud je vaším zaváděcím zařízením pevný disk, zkontrolujte, zda jsou připojené kabely a že je disk řádně nainstalovaný a určený jako zaváděcí zařízení.
- Vstupte do nastavení systému a ujistěte se, že informace o pořadí zavádění jsou správné (více informací najdete v *Servisní příručce* na webových stránkách společnosti Dell support.dell.com).

No timer tick interrupt (Přerušeni „Nepřišlo tiknutí časovače“) — nefunguje čip na systémové desce nebo došlo k selhání základní desky (více informací najdete v *Servisní příručce* na stránkách Odborné pomoci společnosti Dell na support.dell.com nebo v oddíle „Kontaktovat Dell“ na straně 43).

USB over current error (Chyba spotřeby USB) — odpojte USB zařízení. Aby mohlo správně fungovat, potřebuje vaše USB zařízení více energie. Pro připojení USB zařízení použijte externí zdroj napájení nebo, pokud má zařízení dva USB kabely, připojte je oba.

UPOZORNĚNÍ – SAMOČINNÝ SLEDOVACÍ SYSTÉM pevného disku oznámil, že parametr překročil svůj běžný provozní rozsah. Společnost Dell doporučuje pravidelné zálohování uložených dat. Parametr mimo rozsah může, ale nemusí znamenat možný problém s pevným diskem — chyba S.M.A.R.T., možné selhání pevného disku. Tuto vlastnost je možno zapnout nebo vypnout v nastavení BIOSu (potřebujete-li pomoc, nahlédněte do oddílu „Kontaktovat Dell“ na straně 43).

Průvodce při potížích s hardwarem

Pokud některé zařízení není během instalace operačního systému rozpoznáno, nebo je rozpoznáno, ale není správně nakonfigurováno, můžete k odstranění nekompatibility použít **Průvodce při potížích s hardwarem**.

Spuštění Poradce při potížích s hardwarem:

1. Klepněte na **Start**  → **Nápověda a odborná pomoc**.
2. Do vyhledávacího políčka zadejte **poradce při potížích s hardwarem** a stiskněte <Enter>, čímž spustíte vyhledávání.

3. Ve výsledcích hledání vyberte možnost, která nejlépe popisuje problém, a pokračujte dalšími kroky.

Dell Diagnostics

Pokud se na vašem počítači setkáte s problémem, proveďte kontroly popsané na straně 25 v oddíle „Počítač nereaguje a problémy se softwarem“ a předtím, než kontaktujete společnost Dell, spusťte Dell Diagnostics.

Doporučujeme vám si tyto postupy před zahájením práce vytisknout.

 **POZNÁMKA:** Diagnostický program Dell Diagnostics funguje pouze na počítačích Dell.

 **POZNÁMKA:** Médium *Drivers and Utilities* (ovladače a nástroje) je volitelné a nemusí být s počítačem dodáno.

Informace o konfiguraci počítače naleznete v *Servisní příručce*. Zde zkontrolujte, zda se zařízení, které chcete vyzkoušet, zobrazí v programu systémového nastavení a zda je aktivní. Spusťte diagnostický program Dell Diagnostics z pevného disku nebo z média *Drivers and Utilities*.

Spuštění diagnostického programu Dell Diagnostics z pevného disku

Diagnostický program Dell Diagnostics se nachází na skrytém oddílu pevném disku, určeném pro diagnostické nástroje.

 **POZNÁMKA:** Pokud počítač nezobrazuje obraz, nahlédněte do oddílu „Kontaktovat Dell“ na straně 43.

1. Ověřte, zda je počítač připojen k elektrické zásuvce, která správně funguje.
2. Zapněte (nebo restartujte) počítač.
3. Jakmile se objeví logo DELL™, okamžitě stiskněte <F12>. Ze zaváděcí nabídky vyberte **Diagnostics** a stiskněte <Enter>.

 **POZNÁMKA:** Jestliže čekáte příliš dlouho a zobrazí se logo operačního systému, počkejte na zobrazení pracovní plochy Microsoft® Windows®. Pak počítač vypněte a zkuste to znovu.

 **POZNÁMKA:** Jestliže se zobrazí zpráva, že na disku nebyla nalezena žádná sekce s diagnostickým nástrojem, spusťte Dell Diagnostics z média *Drivers and Utilities*.

Používání nástrojů podpory

4. Stisknutím libovolné klávesy spusťte nástroj Dell Diagnostics z oddílu s diagnostickým nástrojem na pevném disku.

Spuštění diagnostického programu Dell Diagnostics z média Drivers and Utilities

1. Vložte médium *Drivers and Utilities*.
2. Vypněte a restartujte počítač. Jakmile se objeví logo DELL, okamžitě stiskněte <F12>.

 **POZNÁMKA:** Jestliže čekáte příliš dlouho a zobrazí se logo operačního systému, počkejte na zobrazení pracovní plochy Microsoft® Windows®. Pak počítač vypněte a zkuste to znovu.

 **POZNÁMKA:** Další kroky změny zaváděcí pořadí pouze jednorázově. Při příštím spuštění se systém zavede podle zařízení uvedených v programu nastavení systému.

3. Jakmile se objeví seznam zaváděcích zařízení, označte **CD/DVD/CD-RW** a stiskněte <Enter>.

4. Z nabídky vyberte možnost **Zavést z CD** (Boot from CD-ROM) a stiskněte <Enter>.

5. Zadejte 1. Spustí se nabídka CD a pro pokračování stiskněte <Enter>.

6. Z očíslovaného seznamu zvolte položku **Run the 32 Bit Dell Diagnostics** (Spustit 32bitový diagnostický program Dell Diagnostics). Je-li v seznamu uvedeno několik verzí, zvolte verzi odpovídající vašemu počítači.

7. Když se zobrazí **Main Menu** (Hlavní nabídka) diagnostického programu Dell Diagnostics, zvolte test, který chcete spustit.

Možnosti obnovení systému

Operační systém lze obnovit následujícími způsoby:

- Obnovení systému navrátí váš počítač do dřívějšího stavu a nemá vliv na datové soubory. Funkci Obnovení systému použijte jako první řešení k obnovení operačního systému a zachování datových souborů.
- Dell Factory Image Restore vrátí pevný disk do stavu, v jakém jste jej obdrželi při nákupu počítače. Tento postup natrvalo vymaže všechna data na pevném disku a odstraní všechny programy nainstalované poté, co jste počítač obdrželi. Nástroj Dell Factory Image Restore použijte pouze tehdy, když funkce Obnovení systému nevyřeší potíže s operačním systémem.
- Pokud jste s počítačem obdrželi disk s operačním systémem, můžete jej použít k obnovení operačního systému. Použitím disku s operačním systémem ale dojde ke smazání všech dat na pevném disku. Disk použijte pouze tehdy, když funkce Obnovení systému nevyřeší potíže s operačním systémem.

Obnovení systému

Operační systémy Windows nabízejí možnost Obnovení systému, která umožňuje vrátit počítač do předchozího funkčního stavu (bez ovlivnění datových souborů), když změny v hardwarovém, softwarovém nebo jiném systémovém nastavení přivedou počítač do nežádoucího provozního stavu. Všechny změny, které funkce Obnovení systému provádí v počítači, lze kompletně vrátit.

 **VÝSTRAHA:** Pravidelně zálohujte datové soubory. Funkce Obnovení systému nesleduje ani neobnovuje datové soubory.

 **POZNÁMKA:** Postupy popsané v tomto dokumentu byly sepsány pro výchozí zobrazení Windows, takže pokud jste na počítači Dell™ nastavili klasické zobrazení Windows, nemusí se na vás vztahovat.

Spuštění funkce Obnovení systému

1. Klepněte na tlačítko **Start** .
2. Do políčka **Zahájit vyhledávání** zadejte `System Restore` (Obnovení systému a stiskněte) <Enter>.

 **POZNÁMKA:** Může se zobrazit okno **Správa uživatelských účtů**. Pokud jste správce počítače, klepněte na možnost **Pokračovat**; jinak se obraťte na správce, abyste mohli pokračovat.

3. Klepněte na tlačítko **Další** a postupujte podle zobrazených pokynů.

Když funkce Obnovení systému potíže nevyřeší, můžete poslední obnovení systému vrátit zpět.

Vrácení posledního obnovení systému

 **POZNÁMKA:** Předtím, než vrátíte poslední obnovení systému, uložte a zavřete všechny otevřené soubory a ukončete spuštěné programy. Dokud nebude obnovení dokončeno, neměňte, nespouštějte ani neodstraňujte žádné soubory nebo programy.

1. Klepněte na tlačítko **Start** .
2. Do políčka **Start Search** (Zahájit vyhledávání) zadejte `System Restore` (Obnovení systému a stiskněte) a stiskněte <Enter>.
3. Klepněte na tlačítko **Vrátit poslední obnovení** potom klepněte na tlačítko **Další**.

Dell Factory Image Restore

 **VÝSTRAHA:** Při použití nástroje Dell Factory Image Restore se trvale odstraní veškerá data na pevném disku a odstraní se všechny programy a ovladače nainstalované po dodání počítače. Pokud je to možné, před použitím těchto možností zálohujte data. Nástroj Dell Factory Image Restore použijte pouze tehdy, když funkce Obnovení systému nevyřeší potíže s operačním systémem.

 **POZNÁMKA:** Nástroj Dell Factory Image Restore nemusí být v některých zemích a v některých počítačích k dispozici.

Nástroj Dell Factory Image Restore použijte jako poslední způsob pro obnovení operačního systému. Tyto možnosti obnoví funkční stav pevného disku, ve kterém byl při zakoupení počítače. Jakékoliv programy nebo soubory přidané od té doby, co jste obdrželi počítač—včetně datových souborů—jsou natrvalo smazány z pevného disku. Mezi datové soubory patří dokumenty, tabulky, e-mailové zprávy, digitální fotografie, hudební soubory a tak dále. Pokud je to možné, před použitím nástroje Factory Image Restore zálohujte veškerá data.

Nástroj Dell Factory Image Restore

1. Zapněte počítač. Jakmile se objeví logo Dell, stiskněte opakovaně <F8>. Dostanete se do okna **Pokročilé možnosti spouštění Vista** (Vista Advanced Boot Options).
2. Vyberte možnost **Repair Your Computer (Opravit tento počítač)**.
3. Zobrazí se okno System Recovery Options (Možnosti obnovení systému).

4. Vyberte rozložení klávesnice a klepněte na možnost **Next** (Další).
5. Abyste měli přístup k možnostem obnovení, přihlaste se jako místní uživatel. Příkazový řádek otevřete zadáním slova `administrator` do pole pro uživatelské jméno a klepnutím na tlačítko **OK**.
6. Klepněte na možnost **Dell Factory Image Restore**. Objeví se uvítací obrazovka nástroje **Dell Factory Image Restore**.

 **POZNÁMKA:** V závislosti na konfiguraci může být nutné vybrat možnost **Dell Factory Tools**, potom možnost **Dell Factory Image Restore**.

7. Klepněte na tlačítko **Další**. Zobrazí se obrazovka **Confirm Data Deletion** (Potvrdit odstranění dat).

 **VÝSTRAHA:** Pokud nechcete pokračovat s nástrojem Factory Image Restore, klepněte na možnost **Cancel** (Storno).

Možnosti obnovení systému

8. Klepnutím na políčko potvrďte, že chcete naformátovat pevný disk a obnovit systémový software do výchozího stavu, potom klepněte na možnost **Next** (Další).

Proces obnovení se zahájí a jeho dokončení může trvat pět nebo více minut. Po obnovení výchozího stavu operačního systému a původních nainstalovaných aplikací se zobrazí zpráva.

9. Restartujte systém klepnutím na možnost **Finish** (Dokončit).

Reinstalace operačního systému

Než začnete

Pokud chcete odstranit problém novou instalací operačního systému Microsoft®Windows®, při které by se znovu nainstaloval ovladač, zkuste nejprve nástroj Vrátit změny ovladače zařízení v systému Windows. Pokud funkce Vrátit změny ovladače zařízení problém neodstraní, pomocí nástroje Obnovení systému vraťte operační systém do funkčního stavu před instalací ovladače nového zařízení. Více informací

najdete v oddíle „Jak používat Obnovení systému Microsoft“ na straně 33.

 **VÝSTRAHA:** Než provedete instalaci, zazálohujte všechny datové soubory na primárním pevném disku. Primární pevný disk je obvykle první disk rozpoznáný počítačem.

Pro novou instalaci operačního systému Windows jsou zapotřebí následující položky:

- Médium *operačního systému Dell*
- Médium Dell *Drivers and Utilities*

 **POZNÁMKA:** Médium Dell *Drivers and Utilities* obsahuje ovladače, které byly nainstalovány při sestavování počítače. Použijte médium Dell Drivers and Utilities k načtení jakéhokoliv požadovaného ovladače. V závislosti na regionu, ve kterém jste si počítač objednali, nebo zda jste médium požadovali, nemusí být CD Dell *Drivers and Utilities as Operačním systémemu* počítače přiloženo.

Reinstalace Windows Vista®

Nová instalace může trvat 1 - 2 hodiny. Po dokončení nové instalace operačního systému bude třeba znovu nainstalovat ovladače zařízení, antivirové programy a ostatní software.

1. Uložte a zavřete všechny otevřené soubory a ukončete všechny spuštěné aplikace.
2. Vložte médium *Operační systém*.
3. Pokud se zobrazí zpráva **Instalace systému Windows**, klepněte na **na tlačítko Konec**.
4. Restartujte počítač.
5. Jakmile se objeví logo DELL, okamžitě stiskněte <F12>.

 **POZNÁMKA:** Jestliže čekáte příliš dlouho a zobrazí se logo operačního systému, počkejte na zobrazení pracovní plochy Microsoft® Windows®. Pak počítač vypněte a zkuste to znovu.

 **POZNÁMKA:** Další kroky změny zaváděcí pořadí pouze jednorázově. Při příštím spuštění se systém zavede podle zařízení uvedených v programu nastavení systému.

6. Jakmile se objeví seznam zaváděcích zařízení, označte **CD/DVD/CD-RW Drive** a stiskněte <Enter>.
7. Stisknutím libovolné klávesy **zavedete systém z disku CD-ROM**. Dokončete instalaci podle pokynů na obrazovce.

Jak získat pomoc

Pokud máte problém s počítačem, můžete problém pomocí následujících kroků diagnostikovat a vyřešit:

1. Informace a postupy, které se týkají problému vašeho počítače, najdete na straně 22 v oddíle „Řešení problémů“.
2. Postupy pro spuštění Dell Diagnostics najdete na straně 31 v oddíle „Dell Diagnostics“.
3. Vyplňte „Diagnostický kontrolní seznam“ na straně 42.
4. Potřebujete-li pomoc s instalací a řešením problémů, použijte rozsáhlou sadu online služeb společnosti Dell dostupnou na stránkách Odborné pomoci společnosti Dell (support.dell.com). Rozsáhlejší seznam online Odborné pomoci najdete na straně 39 v oddíle „Online služby“.
5. Pokud předešlé kroky nevedly k vyřešení problému, podívejte se na stranu 43 na oddíl „Kontaktovat Dell“.

 **POZNÁMKA:** Zavolejte Odbornou pomoc společnosti Dell z telefonu umístěného blízko počítače nebo přímo u něj, aby vám pracovníci Odborné pomoci mohli poradit s potřebnými kroky.

 **POZNÁMKA:** Systém kódů expresní služby společnosti Dell nemusí být dostupný ve všech zemích.

Až budete automatickým telefonním systémem společnosti Dell vyzváni, zadejte svůj kód expresní služby, čímž se váš hovor dostane přímo k příslušnému zaměstnanci Odborné pomoci. Pokud nemáte kód expresní služby, otevřete složku **Příslušenství Dell**, poklepejte na ikonu **Kód expresní služby** a postupujte podle pokynů.

 **POZNÁMKA:**Některé z následujících služeb nejsou vždy dostupné ve všech lokalitách mimo kontinentální část USA. Obratě se na místního zástupce společnosti Dell a informujte se u něho na dostupnost.

Technická podpora a Služby zákazníkům

Služba Odborné pomoci společnosti Dell je schopna vám zodpovědět dotazy týkající se hardwaru značky Dell. Zaměstnanci naší Odborné pomoci poskytují rychlé a přesné odpovědi pomocí počítačové diagnostiky.

Chcete-li kontaktovat službu Odborné pomoci, nahlédněte do oddílu „Než zavoláte“ na straně 42, a poté se podívejte na kontaktní informace pro váš region nebo přejděte na **support.dell.com**.

DellConnect™

DellConnect je jednoduchý online nástroj, který přes širokopásmové připojení umožní pracovníkovi Odborné pomoci přístup na váš počítač. Pracovník diagnostikuje problém a pod vaším dohledem jej opraví. Chcete-li získat další informace, přejděte na stránku **support.dell.com** a klepněte na možnost **DellConnect**.

Online služby

O produktech a službách společnosti Dell se můžete informovat na následujících webových stránkách:

- **www.dell.com**;
- **www.dell.com/ap** (pouze země v Asii a Tichém oceánu)
- **www.dell.com/jp** (pouze Japonsko)
- **www.euro.dell.com** (pouze Evropa)
- **www.dell.com/la** (pouze země Latinské Ameriky a Karibiku)
- **www.dell.ca** (pouze Kanada).

Odbornou pomoc společnosti Dell můžete kontaktovat prostřednictvím následujících webových stránek a e-mailových adres:

Webové stránky Odborné pomoci společnosti Dell

- **support.dell.com**
- **support.jp.dell.com** (pouze Japonsko)
- **support.euro.dell.com** (pouze Evropa)

Jak získat pomoc

E-mailové adresy Odborné pomoci

- **mobile_support@us.dell.com**
- **support@us.dell.com**
- **la-techsupport@dell.com** (pouze země Latinské Ameriky a Karibiku)
- **apsupport@dell.com** (pouze země v Asii a Tichém oceánu).

E-mailové adresy Oddělení marketingu a prodeje společnosti Dell

- **apmarketing@dell.com** (pouze země v Asii a Tichém oceánu)
- **sales_canada@dell.com** (pouze Kanada).

Anonymní FTP (file transfer protocol)

- **ftp.dell.com**

Přihlaste se jako uživatel: `anonymous` (anonymní) a jako heslo použijte svou e-mailovou adresu.

Služba AutoTech

Automatizovaná služba Odborné pomoci společnosti Dell—AutoTech—poskytuje nahrané

odpovědi na často kladené dotazy týkající se přenosných i stolních počítačů Dell.

Když se dovoláte do služby AutoTech, vyberte pomoci tlačítkového telefonu témata, která odpovídají vašemu dotazu. Pokyny týkající se přístupu k telefonnímu číslu pro váš region najdete na straně 43 v oddíle „Kontaktovat Dell“.

Automatizovaná služba pro zjišťování stavu objednávky (Automated Order-Status Service)

Chcete-li zkontrolovat stav jakéhokoliv produktu společnosti Dell, který jste si objednali, můžete přejít na stránku **support.dell.com** nebo můžete zavolat na automatickou linku poskytující informace o stavu objednávky. Nahrávka vás vyzve k zadání údajů potřebných pro vyhledání vaší objednávky a pro poskytnutí informací o ní. Telefonní číslo pro váš region najdete na straně 43 v oddíle „Kontaktovat Dell“.

Pokud máte problém s objednávkou (např. chybí některé díly, dostali jste nesprávné díly nebo se vyskytuje chyba ve faktuře), obraťte se na zákaznický servis společnosti Dell.

Při volání na zákaznický servis mějte po ruce svou fakturu nebo lístek z obalu. Telefonní číslo pro váš region najdete na straně 43 v oddíle „Kontaktovat Dell“.

Informace o produktech

Pokud potřebujete informace o dalších produktech společnosti Dell nebo si přejete zadat objednávku, navštivte webové stránky společnosti Dell na **www.dell.com**. Telefonní číslo nebo kontakt na odborného prodejce pro váš region najdete na straně 43 v oddíle „Kontaktovat Dell“.

Vrácení položek za účelem záruční opravy nebo vrácení peněz

Připravte všechny vrácené položky, ať za účelem záruční opravy nebo vrácení peněz, následovně:

1. Chcete-li získat číslo RMA (Oprávnění k vrácení materiálu), volejte Dell. Číslo RMA zřetelně napište na vnější stranu krabice.
2. Telefonní číslo pro váš region najdete na straně 43 v oddíle „Kontaktovat Dell“.

3. Přiložte kopii faktury a dopis popisující důvod vrácení.
4. Přibalte i kopii Diagnostického kontrolního seznamu (viz. „Diagnostický kontrolní seznam“ na straně 42), který popisuje provedené testy a všechny chybové zprávy, které Dell Diagnostics ohlásil (viz. „Dell Diagnostics“ na straně 31).
5. Pokud vracíte zboží za účelem vrácení peněz, přiložte veškeré příslušenství, které je součástí vrácené položky nebo vrácených položek (napájecí kabely, software, manuály apod.).
6. Zabalte vrácené zařízení do původního (nebo podobného) balicího materiálu.
7. Nesete náklady na přepravu zásilky. Je vaší povinností pojistit vrácený produkt a nesete riziko ztráty zásilky během přepravy na adresu společnosti Dell. Zásilky na dobírku nepřijímáme.
8. Vracené zboží, které nespĺňuje některý z výše uvedených požadavků, bude na příjmu odmítnuto a vráceno na vaši adresu.

Než zavoláte

 **POZNÁMKA:** Pokud voláte, mějte připravený Kód expresní služby. Kód automatickému telefonnímu systému Odborné pomoci společnosti Dell umožní efektivnější přesměrování vašeho telefonátu. Také můžete být požádáni o Servisní označení (umístěné na horní části počítače).

Nezapomeňte vyplnit následující Diagnostický kontrolní seznam. Je-li to možné, před telefonickým kontaktováním společnosti Dell zapněte počítač a volejte z telefonu umístěného blízko počítače nebo přímo u něj. Můžete být totiž požádáni o zadání určitých příkazů, o sdělení podrobných informací o provozu nebo o vyzkoušení dalších kroků směřujících k vyřešení problémů. Toto je možné vykonat pouze jste-li přítomni na počítači. Zajistěte, aby byla dostupná dokumentace počítače.

Diagnostický kontrolní seznam

- Jméno:
- Datum:
- Adresa:
- Telefonní číslo:
- Servisní označení (čárový kód umístěný na zadní nebo spodní části počítače):
- Kód expresní služby:
- Číslo RMA (Oprávnění k vrácení materiálu - pokud jej poskytnou technici Odborné pomoci společnosti Dell):
- Operační systém a verze:
- Zařízení:
- Rozšiřovací karty:
- Jste připojeni k nějaké síti? Ano/Ne
- Síť, verze a síťový adaptér:
- Programy a verze:

Chcete-li stanovit obsah spouštěcích souborů počítače, podívejte se do dokumentace ke svému operačnímu systému. Pokud je počítač připojen k tiskárně, vytiskněte všechny soubory. V opačném případě si poznamenejte obsah všech souborů před telefonickým kontaktováním společnosti Dell.

- Chybové hlášení, kód zvukového signálu nebo diagnostický kód:
- Popis problému a postupy k řešení problémů, které jste použili:

Kontaktovat Dell

Zákazníci ve Spojených státech - volejte 800-WWW-DELL (800-999-3355).



 **POZNÁMKA:** Pokud nemáte aktivní internetové připojení, naleznete kontaktní informace na nákupním dokladu, dodacím listu, účtence nebo v katalogu produktů společnosti Dell.

Společnost Dell poskytuje několik možností online podpory a podpory na telefonu. Dostupnost se liší podle země a produktu a některé služby proto nemusí být ve vaší oblasti dostupné.

Pokud chcete kontaktovat prodejní oddělení, technickou podporu nebo zákaznický servis společnosti Dell:

1. Navštivte webové stránky **www.support.dell.com**.
2. V roletkové nabídce **Vyberte zemi/region** ve spodní části stránky zkontrolujte, zda je vaše země uvedena v seznamu.
3. Klepněte na možnost **Kontaktujte nás** vlevo na stránce.
4. Zvolte odpovídající servis nebo podporu podle vaší potřeby.
5. Zvolte si kontaktování společnosti Dell, který je pro vás pohodlný způsob.

Další informace a zdroje

Pokud potřebujete:	Nahlédněte do:
přinstalovat operační systém.	disk s <i>Operačním systémem</i> .
najít číslo modelu systému.	zadní část počítače.
spustit na počítači diagnostický program, přinstalovat systémový software stolního počítače, aktualizovat ovladače nebo soubory readme.	disk <i>Drivers and Utilities</i> .  POZNÁMKA: Aktualizace ovladačů a dokumentace lze najít na stránkách Odborné pomoci společnosti Dell™ support.dell.com .
dovědět se více o svém operačním systému, údržbě periferních zařízení, RAID, internetu, Bluetooth®, síťování a e-mailu.	<i>Průvodce technologiemi Dell</i> dostupný na vašem pevném disku.
vylepšit počítač pomocí nové nebo další paměti nebo nového pevného disku. přinstalovat nebo vyměnit opotřebovanou nebo vadnou část.	<i>Servisní příručka</i> (Service manual) na stránkách Odborné pomoci společnosti Dell support.dell.com .  POZNÁMKA: V některých zemích může otevření a výměna součástí vašeho počítače znamenat zrušení záruky. Předtím, než začnete uvnitř počítače pracovat, zkontrolujte záruční a reklamační politiku.

Pokud potřebujete:

najít informace o ověřených postupech týkajících se vašeho počítače.

prohlédnout si informace o záruce, podmínky smlouvy (pouze USA), bezpečnostní pokyny, informace o souladu předpisy, informace o ergonomice a koncovou licenci pro uživatele.

najít Servisní označení/Kód expresní služby — Servisní označení musíte použít k identifikaci vašeho počítače na **support.dell.com** nebo při kontaktu s technickou podporou.

najít ovladače a materiály ke stažení.
získat technickou podporu a pomoc s produktům.
zkontrolovat stav objednávky nově nakoupeného zboží.

najít řešení a odpovědi na běžné otázky.

najít aktuální informace o technických změnách počítače nebo rozšířené technické referenční materiály pro technické pracovníky a pokročilé uživatele.

Nahlédněte do:

Předtím, než začnete pracovat uvnitř počítače, přečtěte si informace o bezpečnosti, které jsou dodávány společně s vaším počítačem. Informace o dalších osvědčených bezpečnostních metodách najdete na stránce souladu s předpisy (Regulatory Compliance Homepage) na adrese **www.dell.com/regulatory_compliance**.

horní část vašeho počítače.



Stránky Odborné pomoci společnosti Dell na **support.dell.com**.

Technické údaje

Typ počítače

Studio XPS™ 435MT

Tento oddíl poskytuje technické údaje, které můžete potřebovat, když budete instalovat a aktualizovat počítač nebo jeho ovladače.

 **POZNÁMKA:** Nabídky se mohou lišit podle lokalit. Chcete-li získat informace o konfiguraci počítače, klepněte na tlačítko **Start**  → pak klepněte na možnost **Náповěda a odborná pomoc** a potom vyberte možnost pro zobrazení informací o počítači.

Procesor

Typ	Intel® Core™ i7
Výrovnávací paměť L2	až 1 MB
Výrovnávací paměť L3	8 MB

Jednotky

Externě přístupné	dvě 5,25palcové přihrádky disku SATA DVD+/-RW Super Multi Drive nebo kombo Blu-ray Disc™ nebo optická jednotka Blu-ray Disc RW
	jedna 3,5palcová přihrádka pro jednotku FlexBay
Interně přístupné	dvě 3,5palcové přihrádky pro pevné disky SATA

Paměť

Konektory	šest interně přístupných zdířek pro DDR3 DIMM
Kapacita paměti	1 GB a 2 GB
Typ paměti	1066MHz nebo 1333MHz DDR3 DIMM; pouze paměť bez technologie ECC
Minimum	2 GB
Maximum	12 GB



POZNÁMKA: Pokyny k rozšíření paměti najdete v Servisní příručce na webových stránkách Odborné pomoci společnosti Dell support.dell.com.

Informace o počítači

Čipset systému	Intel X58 + ICH10
Šířka datové sběrnice	20 bitů
Šířka sběrnice DRAM	192 bitů
Šířka adresové sběrnice procesoru	20 bitů
podpora RAID	RAID 0 (prokládání - stripping) RAID 1 (zrcadlení - mirroring)
BIOS čip (NVRAM)	16 Mb

Rozšiřující sběrnice

Typy sběrnic	PCI Express x1 PCI Express x16 (2.0) SATA 2.0 a USB 2.0
--------------	--

Rychlosti sběrnic

Technické údaje

Rozšiřující sběrnice

PCI Express	<ul style="list-style-type: none">• x1 slot oboustranná rychlost - 500 MB/s• x16 slot oboustranná rychlost - 16 GB/s
SATA	1,5 Gb/s a 3,0 Gb/s
USB	480 Mb/s vysokorychlostní, 12 Mb/s naplněno a 1,2 Mb/s pomalý
PCI Express x1	
Konektory	tři
Velikost konektoru	36kolíkové konektory
Datový konektor šířka (maximální)	1 PCI Express

Rozšiřující sběrnice

CI Express x16	
Konektory	jeden
Velikost konektoru	164kolíkové konektory
Datový konektor šířka (maximální)	16 PCI Express

Video

Oddělená	karta PCI Express x16
----------	--------------------------

Audio

Typ	Integrovaný HD zvuk s kanály 7.1 a s podporou S/PDIF
-----	--

Konektory systémové desky

Chladicí ventilátor	jeden 3kolíkový konektor
Čelní audio HDA panel	jeden 10kolíkový konektor
Přední ovládací panel	jeden 10kolíkový konektor
Interní USB zařízení	čtyři 10kolíkové konektory
Paměť	šest 240kolíkových konektorů
PCI Express x1	tři 36kolíkové konektory
PCI Express x16	jeden 164kolíkový konektor
Napájení	jeden 24kolíkový konektor
Napájení 12 V	jeden 8kolíkový konektor

Konektory systémové desky

Procesor	1366kolíků
Větrák procesoru	jeden 4kolíkový konektor
sériový ATA	čtyři 7kolíkové konektory
Výstup S/PDIF	jeden 6kolíkový konektor
Konektor IEEE 1394	jeden 10kolíkový konektor

Rozměry a hmotnost

Výška	36,2 cm (14,2 palců)
Šířka	17,0 cm (6,7 palců)
Hloubka	43,5 cm (17,1 palců)
Hmotnost	7,45 kg

Technické údaje

Externí konektory

Síťový adaptér	Konektor RJ45
USB	čtyři čelní a čtyři zadní USB 2.0 konektory
Audio	šest konektorů pro podporu 7.1
S/PDIF	jeden konektor S/PDIF
eSATA	jeden konektor na zadní straně
IEEE 1394	jeden na předním a jeden na zadním panelu 6 kolíkový sériový konektor

Napájení

Zdroj napájení stejnosměrným proudem	
Příkon	360 W
Maximální odvádění tepla	75 W (300W zdroj napájení) 188,5 W (350W zdroj napájení)
	 POZNÁMKA: Odvádění tepla se počítá použitím příkonu zdroje.
Napětí	115/230 V stříd. 50/60 Hz, 10,0 A/5,0 A
Mincová baterie	3V CR2032 lithiová mincová baterie

Prostředí počítače

Rozsahy teplot:

Provozní 10 °C až 35 °C

Skladovací – 40 °C až 70 °C

Relativní vlhkost (nekondenzující) (maximální): 20 % až 80 %

Maximální vibrace (za použití náhodného vibračního spektra, které simuluje uživatelské prostředí):

Provozní 5 až 350 Hz na 0,0002 G²/HzSkladovací 5 až 500 Hz na 0,001 až 0,01 G²/Hz

Maximální otřesy (měřeno se zaparkovanou hlavou pevného disku a 2ms půlsinovém impulzu):

Prostředí počítače

Provozní 40 G +/- 5 % s délkou trvání impulzu rovnou 2 ms +/- 10 % (což je rovno 20 palcům/ s [51 cm/s])

Skladovací 105 G +/- 5 % s délkou trvání impulzu rovnou 2 ms +/- 10 % (což je rovno 50 palcům/ s [127 cm/s])

Výška (maximální):

Provozní –15,2 až 3048 m (–50 až 10 000 stop)

Skladovací –15,2 až 10 668 m (–50 až 35 000 stop)

Úroveň zamoření vzduchu G2 nebo nižší, jak je definováno v ISA-S71.04-1985

Dodatek

Upozornění pro výrobky Macrovision

Tento výrobek obsahuje technologii na ochranu proti kopírování, která je chráněna patentovými právy USA a dalšími zákony na ochranu duševního vlastnictví společnosti Macrovision Corporation a jinými vlastníky práv. K používání této technologie musí vyslovit souhlas společnost Macrovision Corporation. Je určena pro použití doma nebo pro jiné omezené použití, pokud společnost Macrovision Corporation nevyjádřila souhlas s jiným použitím. Je zakázáno provádět zpětnou analýzu nebo dekompilování.

Rejstřík

A

AutoTech **40**

B

bezdrátové síťové připojení **22**

C

CD, přehrávání a vytváření **20**

čipset **47**

D

další informace **44**

data, zálohování **21**

DellConnect **39**

Dell Diagnostics **31**

Dell Factory Image Restore **33**

Dell Support Center **28**

Diagnostický kontrolní seznam **42**

DVD, přehrávání a vytváření **20**

E

e-mailové adresy

 pro technickou podporu **40**

e-mailové adresy Odborné pomoci **40**

H

HDMI

 displej **6**

I

informace o produktech

 a nákupu **41**

internetové připojení **11**

ISP

 Poskytovatel služeb internetu **11**

K

- konektor IEEE 1394 **15, 18**
- konektor mikrofonu **15**
- konektor S/PDIF **19**
- konektor vnějšího zdroje signálu (line-in) **15**
- konektory na přední staně **14**
- konektory systémové desky **49**
- Kontaktovat Dell online **43**
- kontrolka aktivity pevného disku **15**

M

- modifikace
 - nastavení spotřeby **21**
 - vašeho počítače **20**
- možnosti počítače **20**
- možnosti přeinstalování systému **33**

N

- napájecí konektor **17**

O

- Obnovení systému **33**
- obnovit stav systému z továrny (factory image) **34**
- odeslání produktů
 - za účelem vrácení nebo opravy **41**
- optický konektor zvuku
 - připojení S/PDIF **19**
- otvor pro bezpečnostní kabel **17**
- ovladače a materiály ke stažení **45**

P

- pevný disk
 - typ **46**
- podpora paměti **47**
- pomoc
 - zisk pomoci a podpory **38**
- přihlášení k FTP, anonymní **40**

připojení

displejů **6**k internetu **11**přes DSL **11**přes WLAN **11**telefonické připojení **11**volitelný síťový kabel **8**problémy, řešení **22**problémy se softwarem **25**

problémy s hardwarem

diagnostika **30**problémy s napájením, řešení **23**

problémy s pamětí

řešení **25**procesor **46**Průvodce při potížích s hardwarem **30**

Průvodce technologiemi Dell

více informací **44****R**reinstalace Windows **33**řešení problémů **22**rozšiřující sběrnice **47**

rychlost sítě

testování **22****S**

síťové připojení

oprava **23**

síťový konektor

umístění **18**

sluchátka

konektor na přední straně **15**služby zákazníkům **39**stav objednávky **40**stránky Odborné pomoci společnosti Dell **45**

stránky podpory

celosvětové **39**Systémová hlášení **29**

Rejstřík

T

technická podpora **39**

technické údaje **46**

teplota

rozsah provozních a skladovacích **51**

tlačítko pro vysunutí **15**

U

USB 2.0

konektory na přední straně **16**

konektory v zadní části **19**

úspora energie **21**

V

vlastnosti software **20**

volání Dell **42**

vypínač a jeho kontrolka **15**

W

Windows, reinstalace **33**

Windows Vista®

instalace **10**

Průvodce kompatibilitou programů **26**

reinstalace **37**

Z

zálohy

vytváření **21**

záruční vrácení **41**

zdroje, další **44**

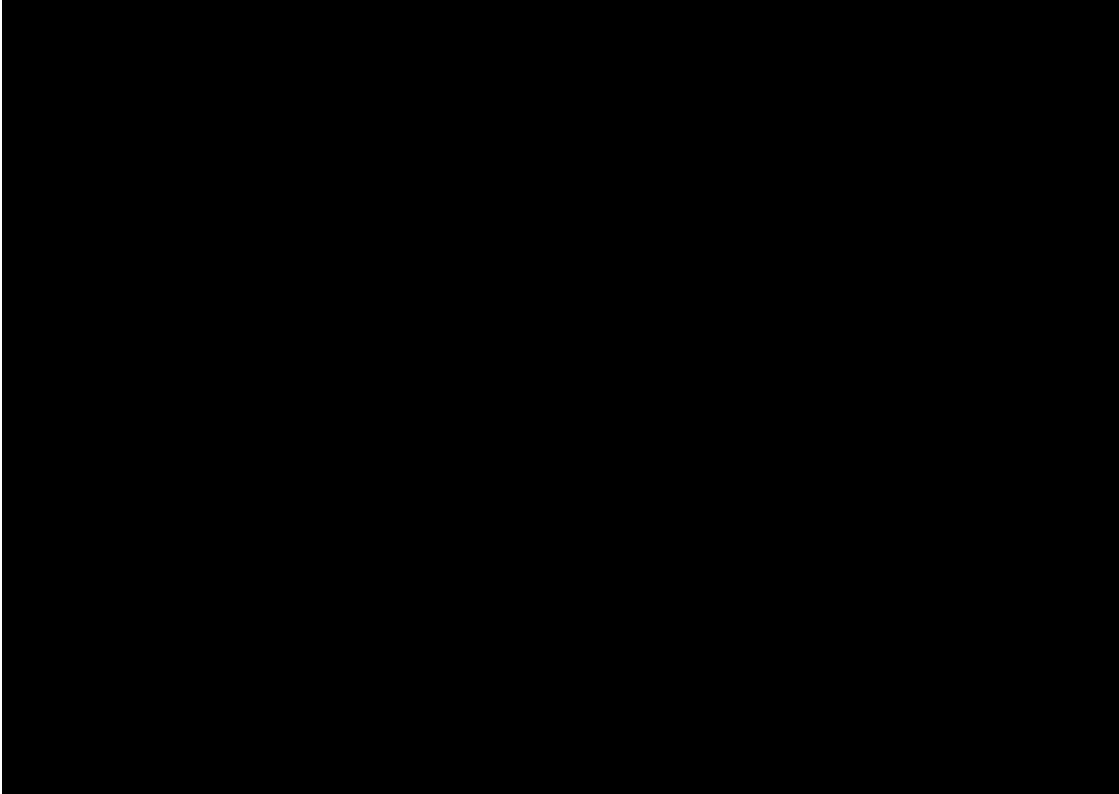

Vytištěno v Irsku.

www.dell.com | support.dell.com



OK611KA00