

Dell™ Dimension™ 1100/B110

Manuel du propriétaire

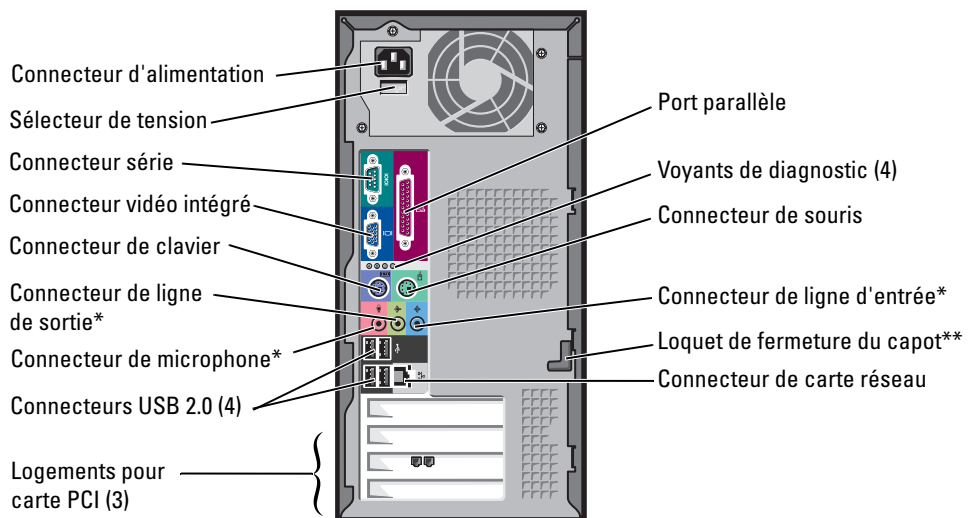
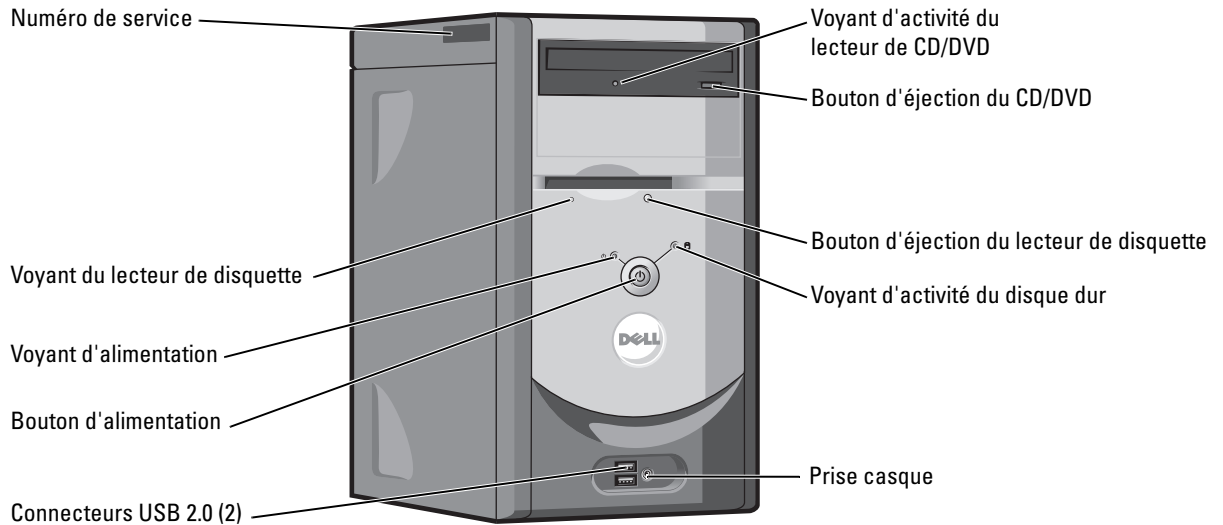

*Ordinateurs avec fonctions audio intégrées uniquement

**Uniquement sur certains modèles

Modèle DMC

Remarques, avis et précautions



REMARQUE : une REMARQUE indique des informations importantes qui peuvent vous aider à mieux utiliser votre ordinateur.



AVIS : un AVIS vous avertit d'un risque de dommage matériel ou de perte de données et vous indique comment éviter le problème.



PRÉCAUTION : une PRÉCAUTION indique un risque potentiel d'endommagement du matériel, de blessure corporelle ou de mort.

Si vous avez acheté un ordinateur Dell™ série n, aucune des références aux systèmes d'exploitation Microsoft® Windows® faites dans ce document n'est applicable.

Les informations contenues dans ce document peuvent être modifiées sans préavis.

© 2006 Dell Inc. Tous droits réservés.

La reproduction de ce document de quelque manière que ce soit sans l'autorisation écrite de Dell Inc. est strictement interdite.

Marques utilisées dans ce document : *Dell*, le logo *DELL*, *Inspiron*, *Dell Precision*, *Dimension*, *OptiPlex*, *Latitude*, *PowerEdge*, *PowerVault*, *PowerApp*, *PowerConnect* et *Dell OpenManage* sont des marques de Dell Inc. ; *Intel*, *Pentium* et *Celeron* sont des marques déposées de Intel Corporation ; *Microsoft*, *Windows* et *Outlook* sont des marques déposées de Microsoft Corporation.

Tous les autres noms de marques et marques commerciales utilisés dans ce document se rapportent aux sociétés propriétaires des marques et des noms de ces produits. Dell Inc. décline tout intérêt dans l'utilisation des marques déposées et des noms de marques ne lui appartenant pas.

Modèle DMC

Septembre 2006

P/N TD666

Rev. A04

Sommaire

Recherche d'informations	9
1 Configuration et utilisation de l'ordinateur	
Configuration d'une imprimante	11
Cordon de l'imprimante	11
Connexion d'une imprimante USB	11
Connexion d'une imprimante parallèle	12
Configuration d'un réseau domestique et d'entreprise	13
Connexion à une carte réseau	13
Assistant Configuration du réseau	14
Connexion à Internet	15
Configuration de la connexion Internet	15
Lecture de CD et de DVD	16
Réglage du volume	18
Réglage de l'image	18
Copie de CD et de DVD	18
Comment copier un CD ou un DVD	19
Utilisation de CD et de DVD vierges	19
Astuces	20
Hyper-Threading	21
2 Résolution des incidents	
Conseils de dépannage	23
Incidents liés à la pile	23
Incidents liés aux lecteurs	24
Incidents liés aux lecteurs de CD et de DVD	24
Incidents liés aux disques durs	25

Incidents liés à la messagerie, au modem et à Internet	25
Messages d'erreur	27
Incidents liés aux périphériques IEEE 1394	28
Incidents liés au clavier	28
Incidents et blocages d'origine logicielle	29
L'ordinateur ne démarre pas	29
L'ordinateur ne répond plus	29
Un programme ne répond plus	29
Un programme se bloque continuellement.	29
Un programme a été conçu pour une version précédente de Windows.	30
Un écran bleu s'affiche.	30
Autres incidents logiciels.	30
Incidents liés à la mémoire	31
Incidents liés à la souris	31
Incidents liés au réseau	32
Incidents liés à l'alimentation	33
Incidents liés aux imprimantes	34
Incidents liés au scanner	35
Incidents liés au son et aux haut-parleurs	36
Les haut-parleurs n'émettent aucun son.	36
Les écouteurs n'émettent aucun son.	37
Incidents liés à l'affichage et au moniteur	37
L'écran est vide.	37
L'écran est difficilement lisible.	38

3	Dépannage avancé	
	Voyants de diagnostic	39
	Dell Diagnostics	43
	Menu principal de Dell Diagnostics	43
	Pilotes	44
	Qu'est-ce qu'un pilote ?	44
	Identification des pilotes	45
	Réinstallation des pilotes	45
	Restauration du système d'exploitation	46
	Utilisation de la fonction Restauration du système de Microsoft Windows XP	46
	Utilisation de Dell PC Restore de Symantec	48
	Utilisation du CD du système d'exploitation	50
	Résolution des incompatibilités liées aux logiciels ou au matériel	51
4	Retrait et installation de pièces	
	Avant de commencer	53
	Outils recommandés	53
	Mise hors tension de l'ordinateur	53
	Avant d'intervenir à l'intérieur de votre ordinateur	54
	Vues avant et arrière de l'ordinateur	55
	Vue avant	55
	Vue arrière	57
	Retrait du capot de l'ordinateur	59
	Vue interne de l'ordinateur	60
	Composants de la carte système	61
	Mémoire	62
	Présentation des barrettes de mémoire DDR	62
	Consignes générales d'installation de la mémoire	63
	Installation d'une barrette de mémoire	63
	Cartes	65
	Cartes PCI	66

Panneau avant	69
Retrait du panneau avant.	69
Retrait du cache du panneau avant	70
Réinstallation du panneau avant	71
Lecteurs	72
Consignes générales d'installation.	72
Connexion des câbles de lecteurs	72
Disque dur	73
Retrait d'un disque dur	73
Installation d'un disque dur.	75
Lecteur de disquette	77
Retrait d'un lecteur de disquette	77
Installation d'un lecteur de disquette	78
Lecteur de CD/DVD	80
Retrait d'un lecteur de CD/DVD.	80
Installation d'un lecteur de CD/DVD	81
Ajout d'un second lecteur de CD ou DVD	82
Pile	84
Réinstallation du capot	85

5 Annexe

Spécifications	87
Configuration du système	91
Présentation générale	91
Accès au programme de configuration du système	91
Options du programme de configuration du système	93
Séquence d'amorçage	99
Effacement des mots de passe oubliés	101
Entretien de l'ordinateur	102
Ordinateur, clavier et moniteur	102
Souris	102
Lecteur de disquette	103
CD et DVD	103
Règles de support technique de Dell (États-Unis uniquement)	103
Définition des périphériques et logiciels installés par Dell	104
Définition des périphériques et logiciels tiers	104
Réglementations de la FCC (États-Unis uniquement)	104
Classe A	104
Classe B	105
Informations d'identification de la FCC	105
Contacteur Dell	105
Index	125

Recherche d'informations

REMARQUE : certaines fonctions ou supports sont fournis en option et ne sont livrés pas avec l'ordinateur. Leur disponibilité varie également d'un pays à l'autre.

REMARQUE : des informations complémentaires peuvent être fournies avec l'ordinateur.

Que recherchez-vous ?	Élément à consulter
<ul style="list-style-type: none">• Des informations sur la garantie• Les termes et conditions (États-Unis uniquement)• Des consignes de sécurité• Des informations sur la réglementation• Des informations sur l'ergonomie• Le contrat de licence utilisateur final	<p>Guide d'informations sur le produit Dell™</p> 

<ul style="list-style-type: none">• Comment configurer mon ordinateur	<p>Schéma de configuration</p> 
---	---

Que recherchez-vous ?

- Le numéro de service et le code de service express
- L'étiquette de licence Microsoft Windows

Élément à consulter

Numéro de service et licence Microsoft® Windows®

Ces étiquettes se trouvent sur votre ordinateur.

- Utilisez le numéro de service pour identifier l'ordinateur lorsque vous vous rendez sur le site support.dell.com ou lors d'une demande d'assistance.



- Entrez le code de service express pour faciliter l'acheminement de votre appel lorsque vous contactez le support technique.



-
- Des solutions : conseils et astuces de dépannage, articles de techniciens et cours en ligne, questions fréquemment posées
 - Des forum clients : discussions en ligne avec d'autres clients Dell
 - Des mises à niveau : informations de mise à niveau pour des éléments tels que la mémoire, le disque dur et le système d'exploitation
 - Le service clientèle : coordonnées des contacts, état des appels au service clientèle et des commandes, informations sur la garantie et les réparations
 - Le service et support : état des appels au service clientèle et historique du support, contrat de service, discussions en ligne avec le support technique
 - Des références : documentation, informations détaillées sur la configuration de l'ordinateur, spécifications et livres blancs
 - Des fichiers à télécharger : pilotes certifiés, correctifs et mises à jour des logiciels

Site Dell de support : support.dell.com

REMARQUE : sélectionnez votre pays pour afficher le site de support approprié.

REMARQUE : les entreprises, administrations et organismes d'enseignement peuvent également utiliser le site Web personnalisé Dell Premier Support, accessible à l'adresse premier.support.dell.com.

-
- Comment utiliser Windows XP
 - Comment utiliser programmes et fichiers
 - Comment personnaliser mon bureau

Centre d'aide et de support de Windows

- 1 Cliquez sur **Démarrer**, puis sur **Aide et support**.
 - 2 Tapez un mot ou une phrase décrivant l'incident et cliquez sur l'icône en forme de flèche.
 - 3 Cliquez sur la rubrique décrivant le problème.
 - 4 Suivez les instructions affichées.
-

Configuration et utilisation de l'ordinateur

Configuration d'une imprimante

 **AVIS** : terminez la configuration du système d'exploitation avant de connecter une imprimante à l'ordinateur.

Voir la documentation fournie avec l'imprimante pour obtenir des informations sur les opérations suivantes :

- Obtention et installation de pilotes à jour
- Connexion de l'imprimante à l'ordinateur
- Chargement du papier et installation de la cartouche d'encre ou du toner
- Demande d'assistance auprès du fabricant de l'imprimante

Cordon de l'imprimante

L'imprimante se connecte à l'ordinateur avec un cordon de type USB ou parallèle. Il est possible que ce cordon ne soit pas fourni. Si vous l'achetez séparément, assurez-vous qu'il est compatible avec l'imprimante. Si vous avez commandé un cordon au moment de l'achat de votre ordinateur, il devrait être livré avec ce dernier.

Connexion d'une imprimante USB

 **REMARQUE** : vous pouvez connecter des périphériques USB pendant que l'ordinateur est sous tension.

- 1 Configurez le système d'exploitation, si ce n'est déjà fait.
- 2 Installez le pilote d'imprimante, si nécessaire. Consultez la documentation livrée avec l'imprimante.

- 3 Branchez le cordon USB de l'imprimante sur les connecteurs USB de l'ordinateur et de l'imprimante. Les connecteurs USB ne peuvent s'insérer que dans un seul sens.

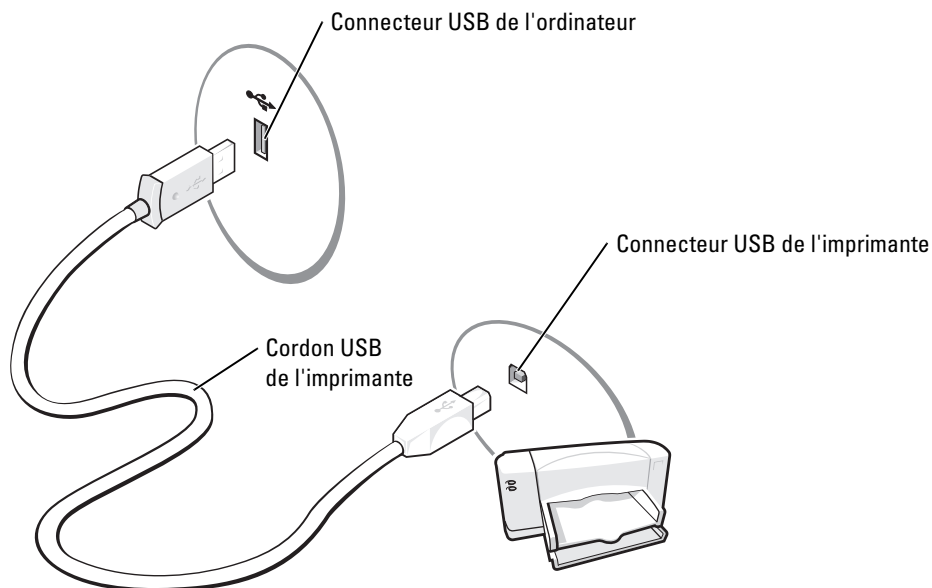

Connexion d'une imprimante parallèle

- 1 Configurez le système d'exploitation, si ce n'est déjà fait.
- 2 Arrêtez l'ordinateur (voir la page 53).
- ➔ **AVIS** : pour obtenir de meilleurs résultats, utilisez un cordon parallèle de 3 m (10 pieds) maximum.
- 3 Branchez le cordon parallèle de l'imprimante sur le port parallèle de l'ordinateur et serrez les deux vis. Branchez le cordon sur l'imprimante et emboîtez les deux clips dans les encoches.

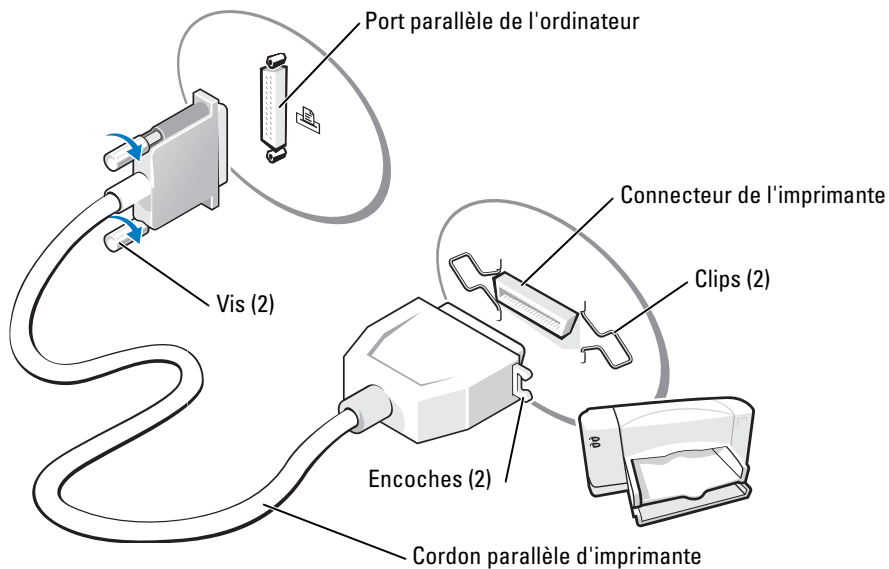

- 4 Allumez l'imprimante, puis l'ordinateur. Si la fenêtre **Ajout de nouveau matériel** s'affiche, cliquez sur **Annuler**.
- 5 Installez le pilote d'imprimante, si nécessaire. Consultez la documentation livrée avec l'imprimante.

Configuration d'un réseau domestique et d'entreprise

Connexion à une carte réseau



REMARQUE : branchez le câble réseau sur le connecteur de carte réseau de l'ordinateur et non sur le connecteur de modem. ne branchez jamais de câble réseau dans une prise téléphonique murale.

- 1 Enfichez le câble réseau dans le connecteur réseau situé sur le panneau arrière de l'ordinateur. Insérez le câble jusqu'à ce qu'il s'enclenche, puis tirez-le doucement pour vous assurer qu'il est correctement fixé.

- 2 Branchez l'autre extrémité du câble sur un périphérique réseau.

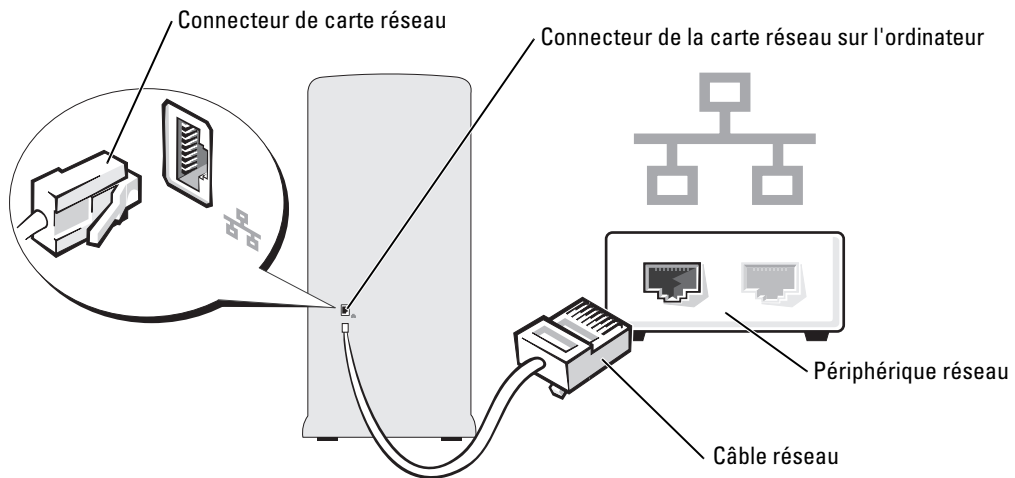

Assistant Configuration du réseau

Le système d'exploitation Microsoft® Windows® XP dispose d'un Assistant Configuration du réseau qui vous guide dans les procédures permettant de mettre en place le partage de fichiers, d'imprimantes ou d'une connexion Internet entre différents ordinateurs d'un réseau familial ou d'une petite entreprise.

- 1 Cliquez sur **Démarrer**, pointez sur **Tous les programmes**→**Accessoires**→**Communications**, puis sélectionnez **Assistant Configuration du réseau**.
- 2 Dans l'écran d'accueil, cliquez sur **Suivant**.
- 3 Cliquez sur **Liste de vérification pour la création d'un réseau**.

REMARQUE : la sélection de la méthode de connexion **Cet ordinateur se connecte directement à Internet active** le pare-feu intégré à Windows XP Service Pack 1 (SP1).

- 4 Terminez les vérifications et les préparations requises.
- 5 Revenez à l'Assistant Configuration du réseau et suivez les instructions qui s'affichent à l'écran.

Connexion à Internet

 **REMARQUE** : les fournisseurs de services Internet (ISP) et leurs offres varient selon les pays.

Pour vous connecter à Internet, vous devez disposer d'un modem ou d'une connexion réseau et d'un fournisseur de services Internet (ISP), tel que AOL ou MSN. Votre fournisseur de services Internet vous proposera une ou plusieurs des options de connexion Internet suivantes :

- Connexions d'accès à distance offrant un accès Internet par l'intermédiaire d'une ligne téléphonique. Ces connexions sont beaucoup plus lentes que les connexions DSL ou modem par câble.
- Connexions DSL offrant un accès haut débit par l'intermédiaire d'une ligne téléphonique existante. Ce type de connexion permet d'accéder à Internet et d'utiliser votre téléphone sur la même ligne simultanément.
- Connexions modem par câble offrant un accès haut débit par l'intermédiaire de la télévision câblée.

Si vous utilisez une connexion d'accès à distance, branchez un cordon téléphonique sur le connecteur du modem de l'ordinateur et sur la prise téléphonique murale avant de configurer la connexion Internet. Si vous utilisez une connexion DSL ou modem par câble, contactez votre fournisseur de services Internet pour obtenir les instructions de configuration.

Configuration de la connexion Internet

Pour configurer une connexion AOL ou MSN :

- 1 Enregistrez et quittez toutes les applications et les fichiers ouverts.
- 2 Double-cliquez sur l'icône **MSN Explorer** ou **AOL** sur le bureau Microsoft® Windows®.
- 3 Suivez les instructions qui s'affichent pour terminer la configuration.

Si vous ne disposez pas d'une icône **MSN Explorer** ou **AOL** sur votre bureau ou si vous souhaitez configurer une connexion Internet avec un autre fournisseur de services Internet :

- 1 Enregistrez et quittez toutes les applications et les fichiers ouverts.
- 2 Cliquez sur le bouton **Démarrer**, puis sur **Internet Explorer**.
L'**Assistant Nouvelle Connexion Internet** s'affiche.
- 3 Cliquez sur **Connexion à Internet**.
- 4 Dans la fenêtre suivante, cliquez sur l'option appropriée :
 - Si vous n'avez pas de fournisseur de services Internet et souhaitez en sélectionner un, cliquez sur **Choisir dans une liste de fournisseurs de services Internet**.
 - Si vous avez déjà reçu les informations de configuration de votre fournisseur de services Internet, mais pas le CD de configuration, cliquez sur **Configurer ma connexion manuellement**.
 - Si vous disposez d'un CD, cliquez sur **Utiliser le CD fourni par mon fournisseur de services Internet**.

5 Cliquez sur **Suivant**.

Si vous avez sélectionné **Configurer ma connexion manuellement**, passez à l'étape 6. Sinon, suivez les instructions qui s'affichent pour terminer la configuration.

 **REMARQUE** : si vous ne savez pas quel type de connexion sélectionner, contactez votre fournisseur de services Internet.

6 Cliquez sur l'option appropriée sous **Comment voulez-vous vous connecter à Internet**, puis cliquez sur **Suivant**.

7 Utilisez les informations qui vous ont été données par votre fournisseur de services Internet pour terminer la configuration.

En cas de problèmes de connexion, voir “Incidents liés à la messagerie, au modem et à Internet”, page 25. Si vous ne pouvez pas vous connecter à Internet alors que vous l'avez déjà fait auparavant, il est possible que le fournisseur de services Internet subisse une interruption de services. Contactez-le pour vérifier l'état des services ou essayez de vous connecter ultérieurement.

Lecture de CD et de DVD

 **AVIS** : n'appuyez pas sur le plateau du lecteur de CD ou de DVD lorsque vous l'ouvrez ou le fermez. Laissez le plateau fermé lorsque vous n'utilisez pas le lecteur.

 **AVIS** : ne déplacez pas l'ordinateur pendant la lecture de CD ou de DVD.

- 1 Appuyez sur le bouton d'éjection se trouvant sur le devant du lecteur.
- 2 Placez le disque au centre du plateau, étiquette vers le haut.











3 Appuyez de nouveau sur le bouton d'éjection ou poussez le plateau délicatement.

Pour formater des CD et y enregistrer des données, créer des CD de musique, ou pour savoir comment copier des CD, utilisez le logiciel de gravure livré avec votre ordinateur.











 **REMARQUE** : assurez-vous d'être en règle avec les lois relatives aux droits d'auteur lorsque vous créez des CD.

Tout lecteur de CD possède les boutons suivants :

	Lecture
	Défilement arrière dans la plage en cours
	Pause
	Défilement avant dans la plage en cours
	Arrêt
	Plage précédente

	Éjection
	Plage suivante

Tout lecteur de DVD possède les boutons suivants :

	Arrêt
	Redémarrage du chapitre en cours
	Lecture
	Avance rapide
	Pause
	Retour rapide
	Avance image par image en mode Pause
	Passage au titre ou au chapitre suivant
	Lecture du titre ou du chapitre en cours en continu
	Retour au titre ou au chapitre précédent
	Éjection

Pour plus d'informations sur la lecture de CD ou de DVD, cliquez sur **Aide** dans l'interface du lecteur (si cette fonction est disponible).

Réglage du volume

 **REMARQUE** : si les haut-parleurs sont coupés (muets), vous ne pouvez pas entendre le son du CD ou du DVD.

- 1 Cliquez sur **Démarrer**, pointez sur **Tous les programmes** → **Accessoires** → **Divertissement**, puis sélectionnez **Contrôle du volume**.
- 2 Dans la fenêtre **Contrôle du volume**, cliquez sur la barre située dans la colonne du même nom et faites-la glisser vers le haut ou vers le bas afin de monter ou de baisser le volume.

Pour plus d'informations sur les options de contrôle du volume, cliquez sur **Aide** dans la fenêtre **Contrôle du volume**.

Réglage de l'image

Si un message d'erreur vous informe que la résolution et le nombre de couleurs en cours utilisent trop de mémoire et empêchent la lecture du DVD, réglez les propriétés d'affichage comme suit :

- 1 Cliquez sur **Démarrer**, puis sur **Panneau de configuration**.
- 2 Sous **Choisissez une catégorie**, cliquez sur **Apparence et thèmes**.
- 3 Sous **Choisissez une tâche**, cliquez sur **Modifier la résolution de l'écran**.
- 4 Dans la fenêtre **Propriétés d'affichage**, cliquez sur la barre **Résolution de l'écran** et faites-la glisser pour définir une résolution de 800 x 600 pixels.
- 5 Cliquez sur le menu déroulant sous **Qualité couleur**, puis cliquez sur **Moyen 16 bits**.
- 6 Cliquez sur **OK**.

Copie de CD et de DVD

 **REMARQUE** : assurez-vous d'être en règle avec les lois relatives aux droits d'auteur lorsque vous créez des CD.

Cette section concerne uniquement les ordinateurs équipés d'un lecteur combiné CD-RW, DVD+/-RW ou CD-RW/DVD.

 **REMARQUE** : les types de lecteurs de CD ou de DVD proposés par Dell peuvent varier d'un pays à l'autre.

Les instructions suivantes indiquent comment créer une copie exacte d'un CD ou d'un DVD à l'aide de Roxio Creator Plus - Dell Edition. Vous pouvez aussi utiliser Roxio Creator Plus pour d'autres opérations, par exemple pour créer des CD de musique à partir de fichiers audio enregistrés sur votre ordinateur, ou encore pour sauvegarder des données importantes. Pour obtenir une aide, ouvrez Roxio Creator Plus et cliquez sur le point d'interrogation en haut à droite de la fenêtre.

Comment copier un CD ou un DVD

 **REMARQUE** : les lecteurs combinés CD-RW/DVD ne peuvent pas écrire sur les DVD. Si vous disposez d'un lecteur de ce type et si vous avez des problèmes d'enregistrement, recherchez tout d'abord les correctifs logiciels disponibles sur le site Sonic (www.sonic.com).

Les graveurs de DVD installés sur les ordinateurs Dell peuvent lire et écrire sur les supports DVD+/-R, DVD+/-RW et DVD+R DL (double couche), mais ils ne peuvent pas lire les DVD-RAM et les DVD-R DL ni y graver des données.

 **REMARQUE** : la plupart des DVD commercialisés sont protégés et ne peuvent pas être copiés à l'aide de Roxio Creator Plus.

- 1 Cliquez sur **Démarrer**, pointez sur **Tous les programmes** → **Roxio** → **Creator Projects** (Projets Creator), puis sélectionnez **RecordNow Copy** (Copier avec RecordNow).
- 2 Dans l'onglet **Copy** (Copier), cliquez sur **Disc Copy** (Copier le disque).
- 3 Pour copier un CD ou un DVD, procédez comme suit :
 - Si vous disposez d'un seul lecteur de CD ou de DVD, vérifiez que les paramètres sont corrects et cliquez sur **Disc Copy** (Copier le disque). L'ordinateur lit le CD ou le DVD source et copie les données dans un dossier temporaire sur le disque dur.
À l'invite, insérez un CD ou un DVD vierge dans le lecteur, puis cliquez sur **OK**.
 - Si vous disposez de deux lecteurs de CD ou de DVD, sélectionnez celui dans lequel vous avez inséré votre CD ou DVD source et cliquez sur **Disc Copy** (Copier le disque). L'ordinateur copie les données du CD ou du DVD source sur le support vierge.

Une fois la copie du CD ou du DVD source terminée, le CD ou le DVD gravé est automatiquement éjecté.

Utilisation de CD et de DVD vierges

Les graveurs de CD-RW ne peuvent écrire des données que sur les CD inscriptibles (y compris les CD-RW haute vitesse), alors que les graveurs de DVD peuvent écrire à la fois sur les CD et sur les DVD.

Utilisez des disques CD-R principalement pour enregistrer de la musique ou pour stocker de façon permanente des fichiers de données. Lorsque la capacité de stockage maximum d'un CD-R est atteinte, vous ne pouvez pas réécrire sur ce CD (reportez-vous à la documentation Sonic pour plus d'informations). Pour pouvoir ensuite supprimer, effacer ou mettre à jour les données stockées sur le CD, vous devez utiliser des CD-RW vierges.

Il est possible d'utiliser des DVD+/-R vierges pour stocker de façon permanente de grandes quantités de données. Une fois le DVD+/-R créé, vous ne pouvez pas y graver de nouveau des données s'il a été *finalisé* lors de la dernière étape du processus de création du disque. Pour pouvoir ensuite supprimer ou mettre à jour les données stockées sur le support, vous devez utiliser des DVD+/-RW.

Graveurs de CD

Type de support	Lecture	Écriture	Ré-écriture
CD-R	Oui	Oui	Non
CD-RW	Oui	Oui	Oui

Graveurs de DVD

Type de support	Lecture	Écriture	Ré-écriture
CD-R	Oui	Oui	Non
CD-RW	Oui	Oui	Oui
DVD+R	Oui	Oui	Non
DVD-R	Oui	Oui	Non
DVD+RW	Oui	Oui	Oui
DVD-RW	Oui	Oui	Oui
DVD+R DL	Oui	Oui	Non
DVD-R DL	Possible	Non	Non
DVD-RAM	Possible	Non	Non

Astuces

- Après avoir démarré Roxio Creator Plus et ouvert un projet Creator, vous pouvez utiliser l'Explorateur Microsoft® Windows® pour glisser-déplacer des fichiers sur un CD-R ou un CD-RW.
- Pour graver des CD de musique que vous souhaitez écouter sur une chaîne stéréo, vous devez utiliser des CD-R. Dans la majorité des cas, les chaînes stéréo et les autoradios ne permettent pas de lire les CD-RW.
- Roxio Creator Plus ne permet pas de créer de DVD audio.
- Les fichiers de musique MP3 ne peuvent être lus que sur des lecteurs MP3 ou sur des ordinateurs qui disposent d'un logiciel MP3.
- Les lecteurs de DVD disponibles dans le commerce pour les systèmes de home cinema ne prennent pas en charge tous les formats de DVD disponibles. Pour obtenir la liste des formats pris en charge par votre lecteur de DVD, reportez-vous à sa documentation ou prenez contact avec son constructeur.
- Ne gravez pas un CD-R ou un CD-RW vierge à sa capacité maximale ; par exemple, ne copiez pas un fichier de 650 Mo sur un disque vierge de 650 Mo. Le CD-RW doit disposer de 1 ou 2 Mo supplémentaires pour que l'enregistrement soit finalisé.
- Utilisez un CD-RW vierge pour vous familiariser avec les techniques d'enregistrement. Si vous faites une erreur, vous pouvez effacer les données du CD-RW et recommencer. Vous pouvez également utiliser des CD-RW pour tester les projets de musique avant de les enregistrer sur un CD-R.
- Pour plus d'informations, visitez le site Web de Sonic (www.sonic.com).

Hyper-Threading

L'Hyper-Threading est une technologie Intel® qui améliore les performances globales de l'ordinateur en permettant à un processeur physique de fonctionner comme deux processeurs logiques capables d'exécuter certaines tâches en simultané. Il est recommandé d'utiliser le système d'exploitation Microsoft® Windows® XP Service Pack 1 (SP1) ou suivant car il est optimisé pour tirer parti de la technologie Hyper-Threading. Même si de nombreux programmes peuvent bénéficier de la technologie Hyper-Threading, certains n'ont pas été spécialement optimisés dans ce but. Il faut donc envisager une mise à jour de ces programmes. Pour obtenir des mises à jour et des informations sur l'utilisation de l'Hyper-Threading avec un logiciel, contactez l'éditeur de ce dernier.

Pour savoir si votre ordinateur utilise la technologie Hyper-Threading :

- 1 Cliquez sur **Démarrer**, cliquez avec le bouton droit sur **Poste de travail**, sélectionnez **Propriétés**.
- 2 Cliquez sur **Matériel**, puis sur **Gestionnaire de périphériques**.
- 3 Dans la fenêtre **Gestionnaire de périphériques**, cliquez sur le signe plus (+) situé en regard de **Processeurs**. Si la technologie Hyper-Threading est activée, le processeur est mentionné deux fois.

Vous pouvez activer ou désactiver l'Hyper-Threading à l'aide du programme de configuration du système. Pour des informations sur ce dernier, voir la page 91. Pour plus d'informations sur la technologie Hyper-Threading, consultez la base de connaissances de notre site de support technique, disponible à l'adresse support.dell.com.

Résolution des incidents

Conseils de dépannage

Lorsque vous dépannez votre ordinateur, suivez les conseils ci-dessous :

- Si vous venez d'ajouter ou de retirer une pièce lorsque l'incident est apparu, vérifiez la procédure d'installation et assurez-vous que la pièce est correctement installée.
- Si un périphérique ne fonctionne pas, vérifiez qu'il est correctement connecté.
- Si un message d'erreur apparaît à l'écran, consignez-le par écrit, mot pour mot. Ce message peut aider le personnel du support technique à diagnostiquer et à résoudre le(s) incident(s).
- Si un message d'erreur apparaît dans un programme, reportez-vous à la documentation de ce programme.

Incidents liés à la pile

 **PRÉCAUTION** : une nouvelle pile mal installée risque d'exploser. Remplacez-la par une pile de type identique ou d'un type équivalent recommandé par le fabricant. Mettez les piles usagées au rebut selon les instructions du fabricant.

 **PRÉCAUTION** : avant de commencer les procédures de cette section, suivez les consignes de sécurité fournies dans le *Guide d'informations sur le produit*.

REMPLACEMENT DE LA PILE. Si vous devez redéfinir les informations d'heure et de date chaque fois que vous mettez l'ordinateur sous tension, ou si une heure ou une date erronée s'affiche au démarrage, remplacez la pile (voir la page 84). Si celle-ci ne fonctionne toujours pas correctement, contactez Dell (voir la page 105).

Incidents liés aux lecteurs

 **PRÉCAUTION** : avant de commencer les procédures de cette section, suivez les consignes de sécurité fournies dans le *Guide d'informations sur le produit*.

VÉRIFIEZ QUE LE LECTEUR EST RECONNU PAR MICROSOFT® WINDOWS®. Cliquez sur **Démarrer**, puis sur **Poste de travail**. Si le lecteur de disquette, de CD ou de DVD n'est pas répertorié, effectuez une analyse complète avec votre logiciel anti-virus pour rechercher d'éventuels virus et les supprimer. Les virus peuvent parfois empêcher Windows de reconnaître le lecteur.

TESTEZ LE LECTEUR.

- Insérez une autre disquette, un autre CD ou DVD pour éliminer la possibilité que le premier support soit défectueux.
- Insérez une disquette d'amorçage et redémarrez l'ordinateur.

NETTOYEZ LE LECTEUR OU LE DISQUE. Voir "Entretien de l'ordinateur", page 102.

VÉRIFIEZ LA CONNEXION DES CÂBLES.

EXÉCUTEZ LE DÉPANNEUR MATÉRIEL. Voir la page 51.

EXÉCUTEZ DELL DIAGNOSTICS. Voir la page 43.

Incidents liés aux lecteurs de CD et de DVD

 **REMARQUE** : le bruit et les vibrations ressentis lors de l'utilisation des lecteurs de CD ou de DVD sont normaux et n'indiquent pas une défaillance du lecteur.

 **REMARQUE** : en raison des différents formats de disque utilisés à travers le monde, tous les titres DVD ne fonctionnent pas dans tous les lecteurs de DVD.

RÉGLEZ LE CONTRÔLE DU VOLUME DE WINDOWS.

- Cliquez sur l'icône représentant un haut-parleur, dans le coin inférieur droit de l'écran.
- Cliquez sur la barre coulissante et faites-la glisser vers le haut pour monter le volume.
- Pour vérifier que le son n'est pas coupé (muet), désélectionnez les cases cochées.

VÉRIFIEZ LES HAUT-PARLEURS ET LE CAISSON D'EXTRÊMES GRAVES. Voir "Incidents liés au son et aux haut-parleurs", page 36.

Incidents liés à la gravure de CD/DVD-RW.

FERMEZ TOUS LES AUTRES PROGRAMMES. Le lecteur de CD/DVD-RW doit recevoir un flux de données continu pendant l'écriture. Si ce flux est interrompu, une erreur peut se produire. Essayez de fermer tous les programmes avant de graver un CD/DVD-RW.

DÉSACTIVEZ LE MODE VEILLE DANS WINDOWS AVANT DE GRAVER UN DISQUE CD/DVD-RW.

Recherchez le mot-clé *veille* dans l'Aide Windows (voir la page 10) pour plus d'informations sur les modes de gestion de l'alimentation.

Incidents liés aux disques durs

EXÉCUTEZ L'UTILITAIRE VÉRIFICATION DU DISQUE.

- 1 Cliquez sur Démarrer, puis sur Poste de travail.
- 2 Cliquez avec le bouton droit sur Disque local C:.
- 3 Sélectionnez Propriétés.
- 4 Cliquez sur l'onglet Outils.
- 5 Sous Vérification des erreurs, cliquez sur Vérifier maintenant.
- 6 Sélectionnez l'option Rechercher et tenter une récupération des secteurs défectueux.
- 7 Cliquez sur Démarrer.

Incidents liés à la messagerie, au modem et à Internet

 **PRÉCAUTION :** avant de commencer les procédures de cette section, suivez les consignes de sécurité fournies dans le *Guide d'informations sur le produit*.

 **REMARQUE :** connectez le modem uniquement à une prise de téléphone analogique. Le modem ne fonctionne pas lorsqu'il est connecté à un réseau téléphonique numérique.

VÉRIFIEZ LES PARAMÈTRES DE SÉCURITÉ DE MICROSOFT OUTLOOK® EXPRESS. Si vous ne pouvez pas ouvrir les pièces jointes aux messages électroniques :

- 1 Dans Outlook Express, cliquez sur Outils puis sur Options et sélectionnez Sécurité.
- 2 Désélectionnez la case Ne pas autoriser l'ouverture ou l'enregistrement des pièces jointes susceptibles de contenir des virus.

VÉRIFIEZ LA CONNEXION DE LA LIGNE TÉLÉPHONIQUE.

VÉRIFIEZ LA PRISE TÉLÉPHONIQUE.

CONNECTEZ DIRECTEMENT LE MODEM À UNE PRISE TÉLÉPHONIQUE MURALE.

UTILISEZ UNE AUTRE LIGNE TÉLÉPHONIQUE.

- Vérifiez que la ligne téléphonique est reliée au connecteur approprié sur le modem. Ce connecteur est reconnaissable à l'étiquette verte ou à l'icône en forme de connecteur qui se trouve à côté.
- Vérifiez que vous entendez un déclic lorsque vous insérez le connecteur de la ligne téléphonique dans le modem.
- Débranchez la ligne téléphonique du modem et connectez-la à un téléphone. Attendez la tonalité.
- Si d'autres appareils partagent cette ligne (répondeur, télécopieur, parasurtenseur ou séparateur de ligne), débranchez-les et connectez le modem directement à la prise téléphonique murale. Si vous utilisez un cordon de plus de 3 mètres (10 pieds) de long, essayez-en un plus court.

EXÉCUTEZ L'ASSISTANT DU MODEM. Cliquez sur **Démarrer**, pointez sur **Tous les programmes**, puis cliquez sur **Assistant du modem**. Suivez les instructions qui s'affichent pour identifier et résoudre les incidents liés au modem. Cet assistant n'est disponible que sur certains ordinateurs.

VÉRIFIEZ QUE LE MODEM COMMUNIQUE AVEC WINDOWS.

1 Cliquez sur **Démarrer**, puis sur **Panneau de configuration**.

2 Cliquez sur **Imprimantes et autres périphériques**.

3 Sélectionnez **Options de modems et téléphonie**.

4 Allez dans l'onglet **Modems**.

5 Sélectionnez le port COM du modem.

6 Cliquez sur **Propriétés** et sur l'onglet **Diagnostics**, et sélectionnez **Interroger le modem** pour vérifier que le modem communique avec Windows.

Si toutes les commandes reçoivent des réponses, le modem fonctionne correctement.

VÉRIFIEZ QUE VOUS ÊTES CONNECTÉ À INTERNET. Assurez-vous d'avoir souscrit un abonnement auprès d'un fournisseur d'accès à Internet. Démarrez Outlook Express et cliquez sur **Fichier**. Si l'option **Travailler hors connexion** est cochée, cliquez sur la case pour la désélectionner, puis connectez-vous à Internet. Pour obtenir de l'aide, contactez votre fournisseur d'accès à Internet.

LANCEZ UN LOGICIEL ANTI-SPYWARE. Si l'ordinateur est lent, si vous recevez un nombre important de fenêtre publicitaires, ou si vous avez des difficultés pour vous connecter à Internet, il est possible que l'ordinateur soit infecté par des logiciels espions ("spyware"). Utilisez un antivirus avec protection anti-spyware (le programme peut nécessiter une mise à niveau) pour analyser l'ordinateur et supprimer les logiciels espions identifiés. Pour plus d'informations, accédez au site support.dell.com et recherchez le mot-clé *spyware*.

Messages d'erreur

 **PRÉCAUTION** : avant de commencer les procédures de cette section, suivez les consignes de sécurité fournies dans le *Guide d'informations sur le produit*.

Si le message n'est pas répertorié, consultez la documentation du système d'exploitation ou du programme en cours d'utilisation au moment où le message est apparu.

A FILENAME CANNOT CONTAIN ANY OF THE FOLLOWING CHARACTERS: \ / : * ? " < > |. N'utilisez aucun de ces caractères dans les noms de fichiers.

A REQUIRED .DLL FILE WAS NOT FOUND. Un fichier essentiel du programme que vous essayez d'ouvrir est manquant. Pour supprimer puis réinstaller le programme :

- 1 Cliquez sur **Démarrer**, **Panneau de configuration**, puis sélectionnez **Ajouter ou supprimer des programmes**.
- 2 Sélectionnez le programme à supprimer.
- 3 Cliquez sur **Modifier/Supprimer**.
- 4 Pour obtenir les instructions d'installation, reportez-vous à la documentation du programme.

lettre:\ IS NOT ACCESSIBLE. THE DEVICE IS NOT READY. Le lecteur ne parvient pas à lire le disque. Insérez un disque dans le lecteur et réessayez.

INSERT BOOTABLE MEDIA. Introduisez une disquette ou un CD d'amorçage.

NON-SYSTEM DISK ERROR. Retirez la disquette du lecteur et redémarrez l'ordinateur.

NOT ENOUGH MEMORY OR RESOURCES. CLOSE SOME PROGRAMS AND TRY AGAIN. Fermez toutes les fenêtres et ouvrez le programme que vous souhaitez utiliser. Dans certains cas, vous devrez peut-être redémarrer l'ordinateur afin de restaurer ses ressources. Si c'est le cas, exécutez le programme dès que le redémarrage est terminé.

OPERATING SYSTEM NOT FOUND. Contactez Dell (voir la page 105).

Incidents liés aux périphériques IEEE 1394

 **PRÉCAUTION** : avant de commencer les procédures de cette section, suivez les consignes de sécurité fournies dans le *Guide d'informations sur le produit*.

VÉRIFIEZ QUE LE CÂBLE DU PÉRIPHÉRIQUE IEEE 1394 EST CORRECTEMENT INSÉRÉ DANS LE PÉRIPHÉRIQUE ET DANS LE CONNECTEUR SUR L'ORDINATEUR.

VÉRIFIEZ QUE LE PÉRIPHÉRIQUE IEEE 1394 EST RECONNU PAR WINDOWS.

- 1 Cliquez sur Démarrer, puis sur Panneau de configuration.
- 2 Cliquez sur Imprimantes et autres périphériques.
Si le périphérique IEEE 1394 est répertorié, cela signifie que Windows le reconnaît.

EN CAS D'INCIDENT LIÉ À UN PÉRIPHÉRIQUE IEEE 1394 FOURNI PAR DELL. Contactez Dell (voir la page 105).

EN CAS D'INCIDENT LIÉ À UN PÉRIPHÉRIQUE IEEE 1394 NON FOURNI PAR DELL. Contactez le fabricant du périphérique.

Incidents liés au clavier

 **PRÉCAUTION** : avant de commencer les procédures de cette section, suivez les consignes de sécurité fournies dans le *Guide d'informations sur le produit*.

VÉRIFIEZ LE CÂBLE DU CLAVIER.

- Vérifiez que le câble du clavier est fermement connecté à l'ordinateur.
- Arrêtez l'ordinateur (voir la page 53), reconnectez le câble du clavier comme indiqué dans le schéma d'installation, puis redémarrez l'ordinateur.
- Examinez le connecteur de câble pour voir si des broches sont tordues ou cassées ou si les câbles sont endommagés. Redressez les broches tordues.
- Si vous utilisez des rallonges, retirez-les et connectez le clavier directement sur l'ordinateur.

TESTEZ LE CLAVIER. Connectez un clavier en bon état à l'ordinateur et essayez de l'utiliser.

EXÉCUTEZ LE DÉPANNEUR MATÉRIEL. Voir la page 51.

Incidents et blocages d'origine logicielle

 **PRÉCAUTION** : avant de commencer les procédures de cette section, suivez les consignes de sécurité fournies dans le *Guide d'informations sur le produit*.

L'ordinateur ne démarre pas

VÉRIFIEZ LES VOYANTS DE DIAGNOSTIC. Voir la page 39.

VÉRIFIEZ QUE LE CORDON D'ALIMENTATION EST FERMEMENT RACCORDÉ À L'ORDINATEUR ET À LA PRISE ÉLECTRIQUE.

L'ordinateur ne répond plus

 **AVIS** : si vous ne pouvez pas suivre la procédure normale d'arrêt du système d'exploitation, il est possible que vous perdiez des données.

ÉTEIGNEZ L'ORDINATEUR. Si vous n'obtenez plus de réponse en appuyant sur une touche du clavier ou en déplaçant la souris, maintenez le bouton d'alimentation enfoncé pendant 8 à 10 secondes jusqu'à ce que l'ordinateur s'éteigne. Redémarrez l'ordinateur.

Un programme ne répond plus

TERMINEZ L'EXÉCUTION DU PROGRAMME.

- 1 Appuyez simultanément sur <Ctrl><Maj><Échap>.
- 2 Cliquez sur **Applications**.
- 3 Sélectionnez le programme qui ne répond plus.
- 4 Cliquez sur **Fin de tâche**.

Un programme se bloque continuellement

 **REMARQUE** : les logiciels sont généralement fournis avec des instructions d'installation fournies dans la documentation, sur disquette ou sur CD.

REPORTEZ-VOUS À LA DOCUMENTATION DU LOGICIEL. Au besoin, désinstallez et réinstallez le programme.

Un programme a été conçu pour une version précédente de Windows

LANCEZ L'ASSISTANT COMPATIBILITÉ DES PROGRAMMES.

L'Assistant Compatibilité des programmes permet de configurer un programme pour qu'il fonctionne dans un environnement similaire aux systèmes d'exploitation autres que Windows XP.

- 1 Cliquez sur **Démarrer**, pointez sur **Tous les programmes** → **Accessoires**, puis cliquez sur **Assistant Compatibilité des programmes**.
- 2 Dans l'écran d'accueil, cliquez sur **Suivant**.
- 3 Suivez les instructions affichées.

Un écran bleu s'affiche

ÉTEIGNEZ L'ORDINATEUR. Si vous n'obtenez plus de réponse en appuyant sur une touche du clavier ou en déplaçant la souris, maintenez le bouton d'alimentation enfoncé pendant 8 à 10 secondes jusqu'à ce que l'ordinateur s'éteigne. Redémarrez l'ordinateur.

Autres incidents logiciels

REPORTEZ-VOUS À LA DOCUMENTATION DU LOGICIEL OU CONTACTEZ SON ÉDITEUR POUR OBTENIR DES INSTRUCTIONS DE DÉPANNAGE.

- Vérifiez que le programme est compatible avec le système d'exploitation installé.
- Vérifiez que l'ordinateur possède la configuration matérielle minimale requise par le logiciel. Reportez-vous à la documentation du logiciel pour plus d'informations.
- Vérifiez que le programme est correctement installé et configuré.
- Vérifiez que les pilotes de périphériques n'entrent pas en conflit avec le programme.
- Au besoin, désinstallez et réinstallez le programme.

SAUVEGARDEZ IMMÉDIATEMENT VOS FICHIERS.

UTILISEZ UN PROGRAMME DE DÉTECTION DE VIRUS POUR VÉRIFIER LE DISQUE DUR, LES DISQUETTES OU LES CD.

ENREGISTREZ ET FERMEZ TOUS LES FICHIERS OU PROGRAMMES OUVERTS, PUIS ARRÊTEZ L'ORDINATEUR À L'AIDE DU MENU DÉMARRER.

Incidents liés à la mémoire

 **PRÉCAUTION** : avant de commencer les procédures de cette section, suivez les consignes de sécurité fournies dans le *Guide d'informations sur le produit*.

SI VOUS RECEVEZ UN MESSAGE INDIQUANT QUE LA MÉMOIRE EST INSUFFISANTE.

- Enregistrez et fermez tous les fichiers et programmes ouverts que vous n'utilisez pas pour vérifier si cela permet de résoudre l'incident.
- Reportez-vous à la documentation du logiciel pour savoir quelle est la quantité de mémoire minimale requise. Si nécessaire, installez de la mémoire supplémentaire (voir la page 62).
- Réinstallez les barrettes de mémoire dans les logements correspondants pour vérifier qu'elles sont correctement détectées et utilisées par l'ordinateur (voir la page 62).
- Exécutez Dell Diagnostics (voir la page 43).

SI VOUS RENCONTREZ D'AUTRES INCIDENTS LIÉS À LA MÉMOIRE.

- Réinstallez les barrettes de mémoire dans les logements correspondants (voir la page 62) pour vérifier qu'ils sont correctement détectés et utilisés par l'ordinateur.
- Assurez-vous de respecter les consignes d'installation de la mémoire (voir la page 62).
- L'ordinateur Dell Dimension™ prend en charge les barrettes de mémoire de type DDR. Pour plus d'informations sur le type de mémoire pris en charge par votre ordinateur, voir “Mémoire”, page 87.
- Exécutez Dell Diagnostics (voir la page 43).

Incidents liés à la souris

 **PRÉCAUTION** : avant de commencer les procédures de cette section, suivez les consignes de sécurité fournies dans le *Guide d'informations sur le produit*.

NETTOYEZ LA SOURIS. Voir “Entretien de l'ordinateur”, page 102 pour plus d'informations sur le nettoyage de la souris.

VÉRIFIEZ LE CÂBLE DE LA SOURIS.

- 1 Examinez le connecteur de câble pour voir si des broches sont tordues ou cassées ou si les câbles sont endommagés. Redressez les broches tordues.
- 2 Si vous utilisez des rallonges, retirez-les et connectez la souris directement sur l'ordinateur.
- 3 Arrêtez l'ordinateur (voir la page 53), reconnectez le câble de la souris comme indiqué dans le schéma d'installation et redémarrez l'ordinateur.

REDÉMARREZ L'ORDINATEUR.

- 1 Appuyez simultanément sur <Ctrl><Échap> pour afficher le menu **Démarrer**.
- 2 Entrez la lettre u, appuyez sur les touches fléchées du clavier pour mettre en surbrillance l'option **Arrêter** ou **Éteindre**, puis appuyez sur <Entrée>.
- 3 Une fois l'ordinateur hors tension, reconnectez le câble de la souris comme indiqué dans le schéma d'installation de l'ordinateur.
- 4 Démarrez l'ordinateur.

TESTEZ LA SOURIS. Connectez une souris qui fonctionne correctement et essayez de l'utiliser.

VÉRIFIEZ LES PARAMÈTRES DE LA SOURIS.

- 1 Cliquez sur **Démarrer**, puis sur **Panneau de configuration** et sélectionnez **Imprimantes et autres périphériques**.
- 2 Cliquez sur **Souris**.
- 3 Réglez les paramètres.

RÉINSTALLEZ LE PILOTE DE LA SOURIS. Voir la page 45.

EXÉCUTEZ LE DÉPANNÉUR MATÉRIEL. Voir la page 51.

Incidents liés au réseau



PRÉCAUTION : avant de commencer les procédures de cette section, suivez les consignes de sécurité fournies dans le *Guide d'informations sur le produit*.

VÉRIFIEZ LA CONNEXION DU CÂBLE RÉSEAU. Vérifiez que le câble réseau est fermement inséré dans le connecteur réseau situé à l'arrière de l'ordinateur et dans la prise réseau murale.

VÉRIFIEZ LES VOYANTS RÉSEAU À L'ARRIÈRE DE L'ORDINATEUR. Si le voyant d'intégrité du lien est éteint, cela signifie qu'aucune connexion réseau n'est établie. Remplacez le câble réseau. Pour obtenir la description des voyants réseau, voir "Boutons et voyants", page 89.

REDÉMARREZ L'ORDINATEUR ET CONNECTEZ-VOUS À NOUVEAU AU RÉSEAU.

VÉRIFIEZ LES PARAMÈTRES DU RÉSEAU. Contactez l'administrateur ou la personne qui a configuré le réseau pour vérifier si vos paramètres réseau sont corrects et si le réseau fonctionne.

EXÉCUTEZ LE DÉPANNEUR MATÉRIEL. Voir la page 51.

Incidents liés à l'alimentation



PRÉCAUTION : avant de commencer les procédures de cette section, suivez les consignes de sécurité fournies dans le *Guide d'informations sur le produit*.

SI LE VOYANT D'ALIMENTATION EST ALLUMÉ EN VERT ET SI L'ORDINATEUR NE RÉPOND PAS.

Voir “Voyants de diagnostic”, page 39.

SI LE VOYANT D'ALIMENTATION CLIGNOTE EN VERT. L'ordinateur est en mode veille. Appuyez sur une touche du clavier, déplacez la souris ou appuyez sur le bouton d'alimentation pour revenir au fonctionnement normal.

SI LE VOYANT D'ALIMENTATION EST ÉTEINT. L'ordinateur est éteint ou n'est pas branché sur le secteur.

- Réinsérez correctement le cordon d'alimentation dans le connecteur situé à l'arrière de l'ordinateur et dans la prise électrique.
- Si l'ordinateur est branché sur une barrette d'alimentation, vérifiez que celle-ci est branchée sur une prise électrique et qu'elle est allumée. Retirez temporairement les périphériques de protection contre les surtensions, les barrettes d'alimentation et les rallonges pour vérifier que la mise sous tension de l'ordinateur s'effectue correctement.
- Assurez-vous que la prise électrique fonctionne en la testant à l'aide d'un autre appareil, comme une lampe.
- Vérifiez que le cordon d'alimentation principal et le câble du panneau avant sont fermement connectés à la carte système (voir la page 61).

SI LE VOYANT D'ALIMENTATION CLIGNOTE EN ORANGE. L'ordinateur reçoit du courant mais il peut y avoir un problème d'alimentation interne.

- Vérifiez que le sélecteur de tension (voir la page 57) correspond à l'alimentation en CA de votre pays (le cas échéant).
- Vérifiez que le câble d'alimentation du processeur (voir la page 61) est fermement connecté à la carte système.

SI LE VOYANT D'ALIMENTATION EST ALLUMÉ EN ORANGE ET S'IL NE CLIGNOTE PAS.

Un périphérique est défectueux ou mal installé.

- Retirez puis réinstallez les barrettes de mémoire (voir la page 62).
- Retirez puis réinstallez les cartes (voir la page 65).
- Retirez puis réinstallez la carte graphique, le cas échéant (voir la page 65).

ÉLIMINEZ LES SOURCES POTENTIELLES D'INTERFÉRENCES. Exemples :

- Rallonges pour le cordon d'alimentation, le câble du clavier et celui de la souris
- Trop de périphériques branchés sur une même barrette d'alimentation
- Raccordement de plusieurs barrettes d'alimentation à la même prise de courant

Incidents liés aux imprimantes

 **PRÉCAUTION :** avant de commencer les procédures de cette section, suivez les consignes de sécurité fournies dans le *Guide d'informations sur le produit*.



REMARQUE : si votre imprimante nécessite une assistance technique, contactez son fabricant.

REPORTEZ-VOUS À LA DOCUMENTATION DE L'IMPRIMANTE. Reportez-vous à la documentation de l'imprimante pour obtenir des informations sur sa configuration et son dépannage.

VÉRIFIEZ QUE L'IMPRIMANTE EST ALLUMÉE.

VÉRIFIEZ LES CONNEXIONS DES CÂBLES DE L'IMPRIMANTE.

- Reportez-vous à la documentation de l'imprimante pour obtenir des informations sur les connexions des câbles.
- Vérifiez que les câbles de l'imprimante sont correctement connectés à l'imprimante et à l'ordinateur (Voir la page 11).

TESTEZ LA PRISE ÉLECTRIQUE. Assurez-vous que la prise électrique fonctionne en la testant à l'aide d'un autre appareil, comme une lampe.

VÉRIFIEZ QUE L'IMPRIMANTE EST RECONNUE PAR WINDOWS.

- 1 Cliquez sur **Démarrer**, puis sur **Panneau de configuration** et sélectionnez **Imprimantes et autres périphériques**.
- 2 Cliquez sur **Afficher les imprimantes ou les imprimantes télécopieurs installées**.
Si votre imprimante est répertoriée, cliquez avec le bouton droit sur son icône.
- 3 Cliquez sur **Propriétés**, puis sur l'onglet **Ports**. Dans le cas d'une imprimante connectée au port parallèle, vérifiez que l'option **Impression sur les ports suivants : est paramétrée sur LPT1 (Port de l'imprimante)**.
Pour une imprimante USB, vérifiez que l'option **Impression sur les ports suivants : est paramétrée sur USB**.

RÉINSTALLEZ LE PILOTE DE L'IMPRIMANTE. Reportez-vous à la documentation de l'imprimante pour obtenir des instructions.

Incidents liés au scanner



PRÉCAUTION : avant de commencer les procédures de cette section, suivez les consignes de sécurité fournies dans le *Guide d'informations sur le produit*.



REMARQUE : si vous avez besoin d'une assistance technique pour votre scanner, contactez son fabricant.

REPORTEZ-VOUS À LA DOCUMENTATION DU SCANNEUR. La documentation peut contenir des instructions de configuration et de dépannage.

DÉVERROUILLEZ LE SCANNEUR. Si le scanner comporte un dispositif de verrouillage (bouton, patte, etc.), vérifiez qu'il n'est pas activé.

REDÉMARREZ L'ORDINATEUR ET ESSAYEZ D'UTILISER LE SCANNEUR.

VÉRIFIEZ LES BRANCHEMENTS DES CÂBLES.

- Reportez-vous à la documentation du scanner pour obtenir des informations sur la connexion des câbles.
- Vérifiez que les câbles du scanner sont fermement connectés au scanner et à l'ordinateur.

VÉRIFIEZ QUE LE SCANNEUR EST RECONNU PAR MICROSOFT WINDOWS.



- 1 Cliquez sur **Démarrer** puis sur **Panneau de configuration**, et sélectionnez **Imprimantes et autres périphériques**.
- 2 Cliquez sur **Scanneurs et appareils photo**.
Si le scanneur est répertorié, cela signifie que Windows le reconnaît.

RÉINSTALLEZ LE PILOTE DU SCANNEUR. Reportez-vous à la documentation du scanneur pour obtenir des instructions.

Incidents liés au son et aux haut-parleurs

 **PRÉCAUTION :** avant de commencer les procédures de cette section, suivez les consignes de sécurité fournies dans le *Guide d'informations sur le produit*.

Les haut-parleurs n'émettent aucun son

-  **REMARQUE :** le volume de certains lecteurs MP3 prévaut sur le volume défini dans Windows. Si vous avez écouté des MP3, vérifiez que vous n'avez pas baissé ou augmenté le volume.
-  **REMARQUE :** si vous avez installé une carte son PCI, le haut-parleur interne est désactivé.

VÉRIFIEZ LES CONNEXIONS DES HAUT-PARLEURS. Vérifiez que les haut-parleurs sont raccordés selon le schéma d'installation fourni avec ceux-ci. Si vous disposez d'une carte son, assurez-vous que les haut-parleurs sont connectés à cette carte.

VÉRIFIEZ QUE LES HAUT-PARLEURS SONT ALLUMÉS. Consultez le schéma d'installation fourni avec les haut-parleurs. Si ces derniers sont munis d'un contrôle du volume, réglez le volume, les graves ou les aigus pour éliminer toute distorsion.

RÉGLEZ LE CONTRÔLE DU VOLUME DE WINDOWS. Cliquez ou double-cliquez sur l'icône de haut-parleur affichée dans le coin inférieur droit de l'écran. Vérifiez que le volume est suffisamment élevé et que le son n'est pas coupé (muet).

LE CAS ÉCHÉANT, DÉBRANCHEZ LES ÉCOUTEURS RELIÉS À LA PRISE CASQUE. Lorsque des écouteurs sont branchés sur le panneau avant, les haut-parleurs sont automatiquement désactivés.

TESTEZ LA PRISE ÉLECTRIQUE. — Assurez-vous que la prise électrique fonctionne en la testant à l'aide d'un autre appareil, comme une lampe.

ÉLIMINEZ LES SOURCES POTENTIELLES D'INTERFÉRENCES. Éteignez les ventilateurs, tubes au néon ou lampes halogènes situés à proximité de l'ordinateur pour voir s'ils produisent des interférences.

EXÉCUTEZ LES DIAGNOSTICS DES HAUT-PARLEURS.

RÉINSTALLEZ LE PILOTE AUDIO. Voir la page 45.

EXÉCUTEZ LE DÉPANNÉUR MATÉRIEL. Voir la page 51.

Les écouteurs n'émettent aucun son

VÉRIFIEZ LES CONNEXIONS DES ÉCOUTEURS. Vérifiez que le câble des écouteurs est correctement inséré dans le connecteur approprié (voir la page 55).

RÉGLEZ LE CONTRÔLE DU VOLUME DE WINDOWS. Cliquez ou double-cliquez sur l'icône de haut-parleur affichée dans le coin inférieur droit de l'écran. Vérifiez que le volume est suffisamment élevé et que le son n'est pas coupé (muet).

Incidents liés à l'affichage et au moniteur



PRÉCAUTION : avant de commencer les procédures de cette section, suivez les consignes de sécurité fournies dans le *Guide d'informations sur le produit*.



REMARQUE : reportez-vous à la documentation du moniteur pour obtenir des instructions de dépannage.

L'écran est vide

VÉRIFIEZ LA CONNEXION DU CÂBLE DU MONITEUR.

- Vérifiez que le câble vidéo est connecté comme indiqué dans le schéma d'installation de l'ordinateur.
- Si vous utilisez un rallonge vidéo et si son retrait résout le problème, cela signifie que le câble est défectueux.
- Échangez le cordon d'alimentation du moniteur avec celui de l'ordinateur pour éliminer la possibilité qu'il soit défectueux.
- Vérifiez qu'aucune des broches du connecteur n'est tordue ni cassée. La plupart des connecteurs de câbles de moniteur ont des broches manquantes, ce qui est normal.

VÉRIFIEZ LE VOYANT D'ALIMENTATION DU MONITEUR. S'il est éteint, appuyez fermement sur le bouton d'alimentation du moniteur pour vous assurer qu'il est bien allumé. Si c'est le cas ou s'il clignote, cela signifie que le moniteur est sous tension. S'il clignote, appuyez sur une touche du clavier ou déplacez la souris.

TESTEZ LA PRISE ÉLECTRIQUE. Assurez-vous que la prise électrique fonctionne en la testant à l'aide d'un autre appareil, comme une lampe.

VÉRIFIEZ LES VOYANTS DE DIAGNOSTIC. Voir la page 39.

EXÉCUTEZ DELL DIAGNOSTICS. Voir la page 43.

L'écran est difficilement lisible

VÉRIFIEZ LES PARAMÈTRES DU MONITEUR. Reportez-vous à la documentation du moniteur pour savoir comment régler le contraste et la luminosité, démagnétiser le moniteur et exécuter l'auto-test.

ÉLOIGNEZ LE CAISSON D'EXTRÊMES GRAVES DU MONITEUR. Si votre système de haut-parleurs inclut un caisson d'extrêmes graves, vérifiez qu'il se trouve au moins à 60 cm (2 pieds) du moniteur.

ÉLOIGNEZ LE MONITEUR DES SOURCES D'ALIMENTATION EXTERNES. Les ventilateurs, lampes fluorescentes, halogènes ou tout autre appareil électrique peuvent occasionner un léger tremblement de l'image. Éteignez les appareils se trouvant à proximité du moniteur pour vérifier s'ils produisent des interférences.

TOURNEZ LE MONITEUR POUR ÉVITER LES REFLETS DU SOLEIL ET LES SOURCES POTENTIELLES D'INTERFÉRENCES.

RÉGLEZ LES PARAMÈTRES D'AFFICHAGE DE WINDOWS.

- 1 Cliquez sur **Démarrer**, puis sur **Panneau de configuration** et sélectionnez **Apparence et thèmes**.
- 2 Cliquez sur **Affichage**, puis sur l'onglet **Paramètres**.
- 3 Essayez différents paramètres pour **Résolution de l'écran** et **Qualité couleur**.

Dépannage avancé



Voyants de diagnostic

⚠ PRÉCAUTION : avant de commencer les procédures de cette section, suivez les consignes de sécurité fournies dans le *Guide d'informations sur le produit*.



Le panneau arrière contient quatre voyants marqués A, B, C et D. Ceux-ci vous permettent de résoudre certains incidents (voir la page 57). Ils peuvent être jaunes ou verts. Lorsque l'ordinateur démarre normalement, les voyants clignotent. Une fois le démarrage terminé, les quatre voyants sont vert fixe. En cas d'incident, la couleur et le comportement des voyants permettent d'identifier son origine.

Comportement des voyants	Description de l'incident	Solution proposée
 A B C D	L'ordinateur est éteint ou un incident s'est produit avant le chargement du BIOS.	Branchez l'ordinateur sur une prise électrique et appuyez sur le bouton d'alimentation.

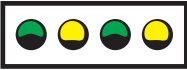

-  = Jaune
-  = Vert
-  = Éteint

Comportement des voyants	Description de l'incident	Solution proposée
 <p>A B C D</p>	<p>Les barrettes de mémoire sont détectées mais une panne de la mémoire s'est produite.</p>	<ul style="list-style-type: none"> • Si vous avez installé une seule barrette de mémoire, réinstallez-la (voir la page 62) et redémarrez l'ordinateur. • Si vous avez installé plusieurs barrettes de mémoire, retirez-les, réinstallez une seule barrette (voir la page 62), puis redémarrez l'ordinateur. S'il démarre normalement, réinstallez une barrette supplémentaire. Poursuivez jusqu'à ce que la barrette défectueuse soit identifiée ou, en l'absence d'erreur, jusqu'à ce que toutes les barrettes soient réinstallées. • Dans la mesure du possible, installez des barrettes de même type (voir la page 62). • Si l'incident persiste, contactez Dell (voir la page 105).
 <p>A B C D</p>	<p>Panne possible de la carte graphique.</p>	<ul style="list-style-type: none"> • Si l'ordinateur possède une carte graphique, retirez-la, réinstallez-la (voir la page 65), puis redémarrez l'ordinateur. • Si l'incident persiste, installez une carte graphique fiable et redémarrez l'ordinateur. • Si l'incident persiste ou si la carte graphique est intégrée à l'ordinateur, contactez Dell (voir la page 105).
 <p>A B C D</p>	<p>Panne possible du disque dur ou du lecteur de disquette.</p>	<p>Réinstallez correctement tous les câbles d'alimentation et les câbles de données, puis redémarrez l'ordinateur.</p>

-  = Jaune
-  = Vert
-  = Éteint

Comportement des voyants	Description de l'incident	Solution proposée
 <p>A B C D</p>	Panne possible de l'USB.	Réinstallez tous les périphériques USB, vérifiez les connexions des câbles et redémarrez l'ordinateur.
 <p>A B C D</p>	Des barrettes de mémoire sont détectées mais il existe une erreur de compatibilité ou de configuration.	<ul style="list-style-type: none"> • Vérifiez si des contraintes particulières doivent être respectées en ce qui concerne l'installation des barrettes dans les logements (voir la page 62). • Vérifiez que les barrettes que vous installez sont compatibles avec l'ordinateur (voir la page 62). • Si l'incident persiste, contactez Dell (voir la page 105).
 <p>A B C D</p>	Panne possible d'une carte d'extension.	<ol style="list-style-type: none"> 1 Déterminez s'il existe un conflit en retirant une carte (autre qu'une carte graphique), puis en redémarrant l'ordinateur (voir la page 65). 2 Si l'incident persiste, réinstallez la carte retirée, retirez une autre carte puis redémarrez l'ordinateur. 3 Recommencez cette procédure pour chaque carte. Si l'ordinateur démarre normalement, lancez le processus de dépannage approprié sur la dernière carte retirée pour savoir si celle-ci provoque des conflits de ressources (voir "Résolution des incompatibilités liées aux logiciels ou au matériel", page 51). 4 Si l'incident persiste, contactez Dell (voir la page 105).

-  = Jaune
-  = Vert
-  = Éteint

Comportement des voyants	Description de l'incident	Solution proposée
 <p>A B C D</p>	Une autre panne s'est produite.	<ul style="list-style-type: none"> • Vérifiez que les câbles reliant la carte système au disque dur, au lecteur de CD et au lecteur de DVD sont correctement connectés (voir la page 61). • Si un message vous informe qu'un incident lié à un périphérique (lecteur de disquette, disque dur, etc.) s'est produit, vérifiez que le périphérique fonctionne correctement. • Le système d'exploitation tente de démarrer à partir d'un périphérique (lecteur de disquette ou de disque dur) ; vérifiez la configuration (voir la page 91) pour vous assurer que la séquence d'amorçage est correcte par rapport aux périphériques installés. • Si l'incident persiste, contactez Dell (voir la page 105).
 <p>A B C D</p>	L'ordinateur fonctionne normalement après l'auto-test de démarrage.	Aucune.

-  = Jaune
-  = Vert
-  = Éteint

Dell Diagnostics

 **PRÉCAUTION** : avant de commencer les procédures de cette section, suivez les consignes de sécurité fournies dans le *Guide d'informations sur le produit*.

Si un incident se produit, procédez aux vérifications décrites dans la section “Résolution des incidents”, page 23 et exécutez Dell Diagnostics avant de contacter Dell pour obtenir une assistance technique.

 **AVIS** : le programme Dell Diagnostics fonctionne uniquement sur les ordinateurs Dell™.

- 1 Mettez l'ordinateur sous tension (ou redémarrez-le).
- 2 Lorsque le logo DELL™ apparaît, appuyez immédiatement sur <F12>.

Si vous n'êtes pas intervenu assez rapidement, le logo du système d'exploitation apparaît et le système poursuit la procédure de démarrage. Attendez que le bureau Microsoft® Windows® s'affiche. Ensuite, éteignez de nouveau l'ordinateur (voir la page 53) et recommencez.

- 3 Lorsque la liste des périphériques d'amorçage s'affiche, sélectionnez **Boot to Utility Partition** (Démarrer sur la partition d'utilitaires) et appuyez sur <Entrée>.
- 4 Lorsque la page **Main Menu** (Menu principal) de Dell Diagnostics s'affiche, sélectionnez le test à effectuer (voir la page 43).

Menu principal de Dell Diagnostics

- 1 Dans cet écran, cliquez sur le bouton correspondant à l'option voulue.

Option	Fonction
Express Test (Test rapide)	Exécute un test rapide des périphériques. En règle générale, ce test dure 10 à 20 minutes et n'exige aucune intervention de votre part. Exécutez-le en premier pour augmenter la possibilité d'identifier l'incident rapidement.
Extended Test (Test complet)	Exécute un test approfondi des périphériques. Cette procédure dure habituellement une heure, voire plus. Vous devez répondre aux questions du programme.
Custom Test (Test personnalisé)	Teste un périphérique spécifique. Vous pouvez personnaliser les tests que vous souhaitez exécuter.
Symptom Tree (Arborescence des symptômes)	Répertorie les symptômes les plus courants. Vous pouvez sélectionner le test à effectuer en fonction des symptômes rencontrés.

- 2 Si un incident se produit en cours de test, un message affiche un code d'erreur et une description du problème. Notez ce code ainsi que la description et suivez les instructions à l'écran.

Si vous ne parvenez pas à résoudre l'incident, contactez Dell (voir la page 105).

 **REMARQUE** : le numéro de service de votre ordinateur est affiché en haut de chaque écran de test. Si vous contactez Dell, le service de support technique vous le demandera.

- 3 Si vous exécutez un test à partir des options **Custom Test** (Test personnalisé) ou **Symptom Tree** (Arborescence des symptômes), cliquez sur l'onglet approprié décrit dans le tableau suivant pour obtenir plus d'informations.

Onglet	Fonction
Results (Résultat)	Affiche le résultat du test et les erreurs éventuellement rencontrées.
Errors (Erreurs)	Affiche les erreurs rencontrées, leur code et la description de l'incident.
Help (Aide)	Décrit le test et peut indiquer les conditions requises pour l'exécuter.
Configuration	Affiche la configuration matérielle du périphérique sélectionné. Dell Diagnostics permet d'obtenir des informations relatives à la configuration de tous les périphériques à partir du programme de configuration du système, de la mémoire et de divers tests internes. Ils les répertorient dans la liste des périphériques, située dans le volet gauche de l'écran. Cette liste ne contient pas nécessairement le nom de tous les composants installés sur l'ordinateur ni de tous les périphériques connectés.
Parameters (Paramètres)	Permet de personnaliser le test en modifiant ses paramètres.

- 4 Fermez l'écran de test pour revenir au menu principal. Pour quitter Dell Diagnostics et redémarrer l'ordinateur, fermez le menu principal.

Pilotes

Qu'est-ce qu'un pilote ?

Un pilote est un programme qui contrôle un périphérique, tel qu'une imprimante, une souris ou un clavier. Tous les périphériques en requièrent un.

Le pilote sert d'interprète entre le périphérique et les programmes qui l'utilisent. Chaque périphérique possède un jeu de commandes spécifiques que seul son pilote reconnaît.

Dell livre l'ordinateur avec les pilotes requis déjà installés ; aucune installation ou configuration supplémentaire n'est nécessaire.

De nombreux pilotes (par exemple, celui du clavier) sont intégrés au système d'exploitation Microsoft® Windows®. Vous devez installer des pilotes dans les cas suivants :

- lors de la mise à jour du système d'exploitation ;
- lors de la réinstallation du système d'exploitation ;
- lors de la connexion ou de l'installation d'un nouveau périphérique.

Identification des pilotes

Si vous rencontrez des difficultés avec un périphérique, identifiez si le pilote est à l'origine de l'incident et mettez-le à jour si nécessaire.

- 1 Cliquez sur **Démarrer**, puis sur **Panneau de configuration**.
- 2 Sous **Choisissez une catégorie**, sélectionnez **Performances et Maintenance**.
- 3 Cliquez sur **Système**.
- 4 Dans la fenêtre **Propriétés système**, allez dans l'onglet **Matériel**.
- 5 Cliquez sur **Gestionnaire de périphériques**.
- 6 Faites défiler la liste pour voir si un cercle jaune contenant un point d'exclamation s'affiche devant l'icône d'un périphérique.

Si tel est le cas, vous devez réinstaller le pilote correspondant à ce périphérique ou en installer un nouveau.

Réinstallation des pilotes



AVIS : les pilotes approuvés pour les ordinateurs Dell™ sont disponibles sur notre site de support technique, à l'adresse support.dell.com. Si vous installez des pilotes obtenus auprès d'autres sources, il est possible que l'ordinateur ne fonctionne pas correctement.

Utilisation de la fonction Restauration des pilotes de périphériques de Microsoft Windows XP

Si un problème apparaît sur votre ordinateur suite à l'installation ou à la mise à jour d'un pilote, utilisez la fonction Restauration des pilotes de périphériques de Windows XP pour restaurer la version précédente du pilote.

- 1 Cliquez sur **Démarrer**, puis sur **Panneau de configuration**.
- 2 Sous **Choisissez une catégorie**, sélectionnez **Performances et Maintenance**.
- 3 Cliquez sur **Système**.
- 4 Dans la fenêtre **Propriétés système**, allez dans l'onglet **Matériel**.
- 5 Cliquez sur **Gestionnaire de périphériques**.
- 6 Cliquez avec le bouton droit de la souris sur le périphérique pour lequel vous avez installé un nouveau pilote, puis sélectionnez **Propriétés**.
- 7 Cliquez sur l'onglet **Pilotes**.
- 8 Sélectionnez **Revenir à la version précédente**.

Si ce programme ne corrige pas le problème, utilisez la fonction Restauration du système pour rétablir la configuration antérieure à l'installation du pilote.

Réinstallation manuelle des pilotes

- 1 Après avoir copié les fichiers du pilote sur le disque dur, cliquez sur le bouton **Démarrer** et cliquez avec le bouton droit sur **Poste de travail**.
- 2 Cliquez sur **Propriétés**.
- 3 Cliquez sur l'onglet **Matériel**, puis sur **Gestionnaire de périphériques**.
- 4 Double-cliquez sur le type de périphérique pour lequel vous installez le pilote.
- 5 Double-cliquez sur le nom du périphérique pour lequel vous installez le pilote.
- 6 Cliquez sur l'onglet **Pilote**, puis sur **Mettre à jour le pilote**.
- 7 Sélectionnez **Installer à partir d'une liste ou d'un emplacement spécifique (utilisateurs expérimentés)**, puis cliquez sur **Suivant**.
- 8 Cliquez sur **Parcourir** et naviguez jusqu'à l'emplacement où vous avez extrait les fichiers du pilote.
- 9 Lorsque le nom du pilote approprié apparaît, cliquez sur **Suivant**.
- 10 Cliquez sur **Terminer** et redémarrez votre ordinateur.

Restauration du système d'exploitation

Pour restaurer le système d'exploitation, vous disposez de plusieurs méthodes :

- La fonction Restauration du système de Microsoft® Windows® XP restaure l'état de fonctionnement antérieur de votre ordinateur sans affecter les fichiers de données. Utilisez-la en priorité pour restaurer le système d'exploitation tout en conservant les fichiers de données.
- Dell PC Restore, de Symantec, restaure le disque dur à l'état dans lequel il se trouvait lorsque vous avez acheté l'ordinateur. Ce programme supprime définitivement toutes les données contenues sur le disque dur et désinstalle les applications ajoutées après l'achat de l'ordinateur. Ne l'utilisez que si la fonction Restauration du système s'est révélée inefficace.

Si un CD du *système d'exploitation* était fourni avec l'ordinateur, vous pouvez l'utiliser pour restaurer le système d'exploitation, mais n'oubliez pas que cette opération effacera toutes les données présentes sur le disque dur. Utilisez ce CD *uniquement* si la fonction Restauration du système n'a pas résolu le problème.

Utilisation de la fonction Restauration du système de Microsoft Windows XP

Le système d'exploitation Microsoft Windows XP comporte la fonction Restauration du système, qui vous permet de restaurer l'ordinateur à un état antérieur (sans affecter les fichiers de données) si les modifications apportées au matériel, aux logiciels ou aux paramètres du système empêchent l'ordinateur de fonctionner correctement. Reportez-vous au Centre d'aide et de support technique de Windows pour plus d'informations sur cette fonction. Pour accéder au Centre d'aide et de support Windows, voir [Centre d'aide et de support de Windows](#).



AVIS : sauvegardez régulièrement vos fichiers de données. La fonction Restauration du système ne gère pas ces fichiers et ne permet pas de les récupérer.



REMARQUE : les procédures décrites dans ce document sont basées sur l'affichage par défaut de Windows et peuvent ne pas s'appliquer si vous avez opté pour le mode d'affichage Windows Classique.

Création d'un point de restauration

- 1 Cliquez sur **Démarrer**, puis sur **Aide et support**.
- 2 Cliquez sur la tâche correspondant à **Restauration du système**.
- 3 Suivez les instructions affichées.

Restauration de l'ordinateur à un état antérieur

Si des problèmes surviennent après l'installation d'un pilote de périphérique, utilisez d'abord la fonction Restauration des pilotes de périphériques (voir la page 45). Si l'incident persiste, utilisez alors la fonction Restauration du système.



AVIS : avant de restaurer l'ordinateur à un état antérieur, enregistrez et fermez tous les fichiers ouverts, puis quittez tous les programmes en cours d'exécution. Vous ne devez en aucun cas modifier, ouvrir ou supprimer des fichiers ou des programmes tant que la restauration du système n'est pas terminée.

- 1 Cliquez sur **Démarrer**, pointez sur **Tous les programmes** → **Accessoires** → **Outils système**, puis sélectionnez **Restauration du système**.
- 2 Vérifiez que l'option **Restaurer mon ordinateur à une heure antérieure** est sélectionnée et cliquez sur **Suivant**.
- 3 Cliquez sur la date à laquelle vous souhaitez restaurer l'ordinateur.

L'écran **Sélectionner un point de restauration** inclut un calendrier vous permettant de visualiser et de sélectionner les points de restauration. Toutes les dates du calendrier comportant des points de restauration apparaissent en gras.

- 4 Sélectionnez un point de restauration et cliquez sur **Suivant**.
Si une date du calendrier contient un seul point de restauration, il est sélectionné automatiquement. Si plusieurs points de restauration sont disponibles, cliquez sur celui que vous souhaitez utiliser.
- 5 Cliquez sur **Suivant**.
Une fois la collecte des données terminée, l'écran **Restauration terminée** apparaît et l'ordinateur redémarre automatiquement.
- 6 Une fois le redémarrage terminé, cliquez sur **OK**.

Pour changer de point de restauration, répétez les étapes précédentes un utilisant un autre point de restauration. Vous pouvez aussi annuler la restauration.

Annulation de la dernière restauration du système



AVIS : avant d'annuler la dernière restauration du système, enregistrez et fermez tous les fichiers ouverts, puis quittez tous les programmes en cours d'exécution. Vous ne devez en aucun cas modifier, ouvrir ou supprimer des fichiers ou des programmes tant que la restauration du système n'est pas terminée.

- 1 Cliquez sur **Démarrer**, pointez sur **Tous les programmes** → **Accessoires** → **Outils système**, puis cliquez sur **Restauration du système**.
- 2 Cliquez sur **Annuler ma dernière restauration** puis sur **Suivant**.

Activation de la fonction Restauration du système

Si vous réinstallez Windows XP avec moins de 200 Mo d'espace disponible sur le disque dur, la fonction Restauration du système est automatiquement désactivée. Pour vérifier l'activation de cette fonction :

- 1 Cliquez sur **Démarrer**, puis sur **Panneau de configuration**.
- 2 Sélectionnez **Performances et maintenance**.
- 3 Cliquez sur **Système**.
- 4 Cliquez sur l'onglet **Restauration du système**.

Assurez-vous que l'option **Désactiver la Restauration du système** n'est pas sélectionnée.

Utilisation de Dell PC Restore de Symantec



AVIS : l'utilisation de Dell PC Restore supprime définitivement toutes les données du disque dur et désinstalle les applications ou les pilotes que vous avez installés après l'achat de l'ordinateur. Si possible, sauvegardez toutes vos données avant d'utiliser ce programme. Ne l'utilisez que si la fonction Restauration du système s'est révélée inefficace.



REMARQUE : Dell PC Restore de Symantec n'est disponible que dans certains pays et pour certains modèles d'ordinateur.

N'utilisez Dell PC Restore pour restaurer le système d'exploitation qu'en dernier recours.

Ce programme restaure le disque dur à l'état dans lequel il se trouvait lorsque vous avez acheté l'ordinateur. Tous les programmes ou fichiers ajoutés après l'achat de l'ordinateur, fichiers de données compris, sont définitivement supprimés du disque dur. Les fichiers de données incluent les documents, feuilles de calcul, messages électroniques, photos numériques, fichiers audio, etc. Si possible, sauvegardez toutes vos données avant d'utiliser PC Restore.

Pour utiliser PC Restore :

- 1 Allumez l'ordinateur.

Au cours du démarrage, une barre bleue affichant **www.dell.com** apparaît en haut de l'écran.

- 2 Dès que cette barre apparaît, appuyez sur <Ctrl><F11>.

Si vous n'avez pas appuyé à temps sur <Ctrl><F11>, laissez le démarrage se terminer puis arrêtez le système et recommencez.



AVIS : pour annuler l'exécution de PC Restore, cliquez sur **Reboot** (Redémarrer) à l'étape suivante.

- 3 Dans l'écran suivant, cliquez sur **Restore** (Restaurer).
- 4 Dans l'écran suivant, cliquez sur **Confirm** (Confirmer).

Le processus de restauration dure de 6 à 10 minutes.

- 5 Lorsque le système vous y invite, cliquez sur **Finish** (Terminer) pour redémarrer l'ordinateur.



REMARQUE : n'arrêtez pas l'ordinateur manuellement. Cliquez sur **Finish** (Terminer) et laissez l'ordinateur terminer sa réinitialisation.

- 6 Lorsque vous y êtes invité, cliquez sur **Yes** (Oui).

L'ordinateur redémarre. L'état initial de l'ordinateur étant restauré, les écrans qui apparaissent, tels que le Contrat de licence utilisateur final, sont les mêmes que ceux qui sont apparus la première fois que vous avez allumé l'ordinateur.

7 Cliquez sur **Suivant**.

L'écran **Restauration du système** s'affiche et l'ordinateur redémarre.

8 Une fois le redémarrage terminé, cliquez sur **OK**.

Suppression de Dell PC Restore



AVIS : la suppression de Dell PC Restore est définitive. Une fois le programme désinstallé, vous ne pourrez plus l'utiliser pour restaurer le système d'exploitation.

Dell PC Restore restaure le disque dur à l'état dans lequel il se trouvait lorsque vous avez acheté l'ordinateur. Il est recommandé de *ne pas* le supprimer, même pour libérer de l'espace disque, car sa suppression est définitive.

Pour supprimer PC Restore :

- 1** Connectez-vous en tant qu'administrateur local.
- 2** Dans l'Explorateur Windows, accédez au répertoire `c:\dell\utilities\DSR`.
- 3** Double-cliquez sur le fichier `DSRIRRemv2.exe`.



REMARQUE : si vous ne vous connectez pas en tant qu'administrateur local, un message vous y invite. Cliquez sur **Quit (Quitter)** et connectez-vous en tant qu'administrateur local.



REMARQUE : si le disque dur ne contient aucune partition pour PC Restore, un message vous indique que la partition est introuvable. Cliquez sur **Quit (Quitter)**. Il n'y a pas de partition à supprimer.

- 4** Cliquez sur **OK** pour supprimer la partition PC Restore du disque dur.
- 5** Répondez **Yes (Oui)** au message de confirmation.

La partition de PC Restore est supprimée et l'espace disque libéré est ajouté à la quantité d'espace disponible sur le disque dur.

- 6** Dans l'Explorateur Windows, cliquez avec le bouton droit sur **Disque local (C:)**, sélectionnez **Propriétés** et vérifiez que la quantité indiquée pour **Espace libre** a augmenté et reflète l'espace supplémentaire disponible.
- 7** Cliquez sur **Terminer** pour fermer la fenêtre de suppression de PC Restore.
- 8** Redémarrez l'ordinateur.

Utilisation du CD du système d'exploitation

Avant de commencer

Avant de réinstaller Windows XP pour corriger un incident relatif à un nouveau pilote, utilisez la fonction de restauration des pilotes de périphériques. Voir [Utilisation de la fonction Restauration des pilotes de périphériques de Microsoft Windows XP](#). Si le programme Restauration des pilotes de périphériques ne corrige pas le problème, utilisez la fonction Restauration du système pour rétablir la configuration antérieure à l'installation du pilote. Voir [Utilisation de la fonction Restauration du système de Microsoft Windows XP](#).

 **AVIS** : avant d'effectuer l'installation, sauvegardez tous les fichiers de données qui se trouvent sur le disque dur principal. Il s'agit généralement du premier disque dur détecté par l'ordinateur.

Pour réinstaller Windows XP, vous devez disposer des éléments suivants :

- Le CD du *système d'exploitation* fourni par Dell™
- Le CD ResourceCD de Dell

 **REMARQUE** : le CD ResourceCD contient les pilotes installés lors de l'assemblage de l'ordinateur. Utilisez-le pour charger les pilotes requis. Il est possible que le CD du *système d'exploitation* et le CD *Drivers and Utilities* ne soient pas fournis avec l'ordinateur (par exemple si vous ne les avez pas commandés ou si cet envoi n'est pas disponible dans le pays où vous avez effectué la commande).

Réinstallation de Windows XP

Le processus de réinstallation peut prendre 1 à 2 heures. Après avoir réinstallé le système d'exploitation, vous devez réinstaller les pilotes de périphériques, le programme anti-virus ainsi que d'autres logiciels.

 **AVIS** : le CD du *système d'exploitation* propose plusieurs options de réinstallation. Celles-ci peuvent écraser les fichiers et affecter les programmes installés sur le disque dur. Par conséquent, ne réinstallez pas Windows XP à moins qu'un membre de l'équipe du support technique de Dell ne vous le demande.

- 1 Enregistrez tous les fichiers ouverts, fermez-les et quittez tous les programmes.
- 2 Insérez le CD du système d'exploitation dans le lecteur. Cliquez sur **Exit** (Quit) si le message `Install Windows XP` (Installation de Windows XP) s'affiche.
- 3 Redémarrez l'ordinateur.
- 4 Lorsque le logo DELL™ apparaît, appuyez immédiatement sur <F12>. Si le logo du système d'exploitation s'affiche, patientez jusqu'à l'affichage du bureau Windows, éteignez de nouveau l'ordinateur et réessayez.

Suivez les instructions qui s'affichent pour terminer l'installation.

Résolution des incompatibilités liées aux logiciels ou au matériel

Si un périphérique n'est pas détecté lors de la configuration du système d'exploitation ou s'il est détecté mais pas correctement configuré, vous pouvez faire appel à l'utilitaire de résolution de problèmes matériels pour résoudre cette incompatibilité.

Pour ce faire, procédez comme suit :

- 1 Cliquez sur **Démarrer**, puis sur **Aide et support**.
- 2 Tapez `dépanneur matériel` dans le champ **Rechercher** puis cliquez sur la flèche pour lancer la recherche.
- 3 Cliquez sur **Utilitaire de résolution de problèmes matériels** dans la liste **Résultats de la recherche**.
- 4 Dans la liste **Utilitaire de résolution de problèmes matériels**, cliquez sur **Je dois résoudre un conflit matériel sur mon ordinateur**, puis sur **Suivant**.

Retrait et installation de pièces

Avant de commencer

Cette section contient les procédures d'installation et de retrait de pièces. Sauf mention contraire, chaque procédure implique les conditions suivantes :

- Vous avez appliqué les procédures décrites dans les sections “Mise hors tension de l'ordinateur” et “Avant d'intervenir à l'intérieur de votre ordinateur”.
- Vous avez pris connaissance des consignes de sécurité du *Guide d'informations sur le système Dell™*.
- Vous pouvez remplacer une pièce ou l'installer (si elle été achetée séparément) en suivant la procédure de retrait dans l'ordre inverse.

Outils recommandés

Les procédures présentées dans ce document nécessitent notamment l'utilisation des outils suivants :

- Petit tournevis à tête plate
- Tournevis cruciforme

Mise hors tension de l'ordinateur

 **AVIS** : afin d'éviter de perdre des données, enregistrez et fermez les fichiers ouverts, puis fermez tous les programmes avant de mettre l'ordinateur hors tension.

- 1 Arrêtez le système d'exploitation :
 - a Enregistrez et fermez tous les fichiers ouverts, puis fermez tous les programmes. Cliquez ensuite sur **Démarrer** et sélectionnez **Arrêter l'ordinateur**.
 - b Dans la fenêtre **Arrêter l'ordinateur**, cliquez sur **Arrêter**.
L'ordinateur s'éteint une fois le processus d'arrêt du système d'exploitation terminé.
- 2 Vérifiez que l'ordinateur et tous les périphériques connectés sont éteints. Si l'ordinateur et les périphériques connectés ne se sont pas éteints automatiquement à l'arrêt du système d'exploitation, maintenez le bouton d'alimentation enfoncé pendant 4 secondes.

Avant d'intervenir à l'intérieur de votre ordinateur

Respectez les consignes de sécurité suivantes pour contribuer à assurer votre sécurité personnelle et pour protéger l'ordinateur contre d'éventuels dommages.

 **PRÉCAUTION** : avant de commencer les procédures de cette section, suivez les consignes de sécurité fournies dans le *Guide d'informations sur le produit*.

 **PRÉCAUTION** : manipulez avec précaution les cartes et les pièces de l'ordinateur. Ne touchez pas les composants ou les contacts d'une carte. Tenez une carte par les bords ou par la patte de montage métallique. Les pièces telles que le processeur doivent être tenues par les bords de manière à éviter tout contact avec les broches.

 **AVIS** : toute réparation de l'ordinateur doit être effectuée par un technicien de maintenance certifié. Les dommages causés par des interventions de maintenance non autorisées par Dell ne sont pas couverts par votre garantie.

 **AVIS** : pour débrancher un câble, saisissez son connecteur ou sa boucle de serrage. Ne tirez pas sur le câble. Certains câbles possèdent un connecteur avec des pattes de verrouillage ; vous devez appuyer sur ces dernières pour débrancher le câble. Lorsque vous séparez des connecteurs, veillez à les maintenir alignés pour ne pas tordre leurs broches. Pour la même raison, lors du raccordement d'un câble, vérifiez bien l'orientation et l'alignement des deux connecteurs.

 **AVIS** : pour éviter tout dommage matériel, effectuez les étapes suivantes avant d'intervenir à l'intérieur de l'ordinateur :

1 Éteignez l'ordinateur (voir la page 53).

 **AVIS** : lorsque vous débranchez un câble réseau, déconnectez-le de l'ordinateur avant de le retirer de la prise réseau.

2 Débranchez également tous les fils de téléphone ou de télécommunication de l'ordinateur.

3 Débranchez le cordon d'alimentation de l'ordinateur de la prise électrique, ainsi que celui des périphériques connectés. Appuyez ensuite sur le bouton d'alimentation pour mettre la carte système à la terre.

 **PRÉCAUTION** : pour prévenir tout risque de décharge électrique, débranchez toujours l'ordinateur de la prise électrique avant de retirer le capot.

4 Ouvrez le capot de l'ordinateur (voir la page 59).

 **AVIS** : avant de toucher quoi ce soit à l'intérieur de l'ordinateur, mettez-vous à la terre en touchant une surface métallique non peinte, par exemple à l'arrière du châssis de l'ordinateur. Répétez cette opération régulièrement pendant votre intervention pour dissiper toute électricité statique qui pourrait endommager les composants internes.

Vues avant et arrière de l'ordinateur

Vue avant

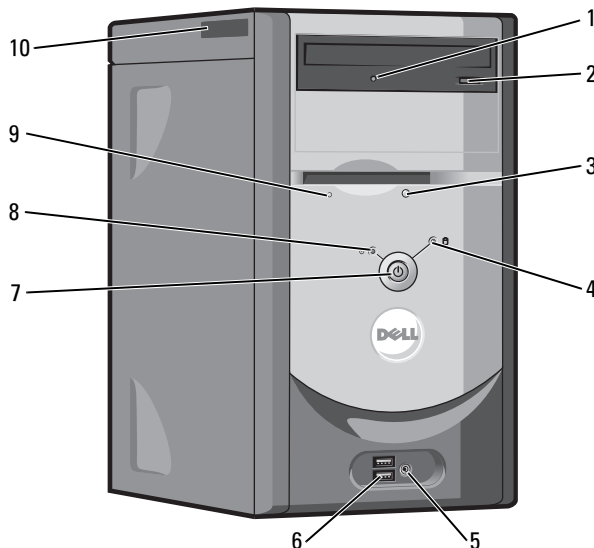

1	Voyant d'activité du lecteur de CD/DVD	S'allume lorsque l'ordinateur lit un CD ou un DVD.
2	Bouton d'éjection du CD/DVD	Permet d'éjecter le disque inséré dans le lecteur de CD ou de DVD.
3	Bouton d'éjection du lecteur de disquette	Permet d'éjecter la disquette insérée dans le lecteur. (Uniquement sur les ordinateurs équipés d'un lecteur de disquette en option.)
4	Voyant d'activité du disque dur	S'allume lorsque l'ordinateur lit ou écrit des données sur le disque dur. Il peut également être allumé pendant le fonctionnement d'un périphérique tel que le lecteur de CD.
5	Prise casque	Permet de connecter un casque et la plupart des haut-parleurs.
6	Connecteurs USB 2.0 (2)	Utilisez les connecteurs USB frontaux pour les périphériques que vous connectez occasionnellement, comme une manette de jeu ou un appareil photo, ou pour des périphériques USB amorçables (voir "Configuration du système", page 91 pour plus d'informations sur l'amorçage à partir d'un périphérique USB). Il est recommandé d'utiliser les connecteurs USB situés à l'arrière pour les périphériques qui restent connectés, comme une imprimante ou un clavier.

7	Bouton d'alimentation	Permet d'allumer l'ordinateur.  AVIS : pour ne pas perdre de données, n'utilisez pas le bouton d'alimentation pour éteindre l'ordinateur. Il est conseillé de toujours arrêter le système d'exploitation.
8	Voyant d'alimentation	Le comportement du voyant d'alimentation indique différents états : <ul style="list-style-type: none"> • Voyant éteint : l'ordinateur est arrêté. • Voyant vert fixe : l'ordinateur fonctionne normalement. • Voyant vert clignotant : l'ordinateur est en mode économie d'énergie. • Voyant orange fixe ou clignotant : voir "Incidents liés à l'alimentation", page 33.
9	Voyant d'activité du lecteur de disquette	S'allume lorsque l'ordinateur lit ou écrit des données sur la disquette. Attendez que ce voyant s'éteigne avant de retirer la disquette du lecteur. (Uniquement sur les ordinateurs équipés d'un lecteur de disquette en option.)
10	Numéro de service	Permet d'identifier l'ordinateur lorsque vous contactez le service de support technique de Dell, sur le Web ou par téléphone.

Vue arrière

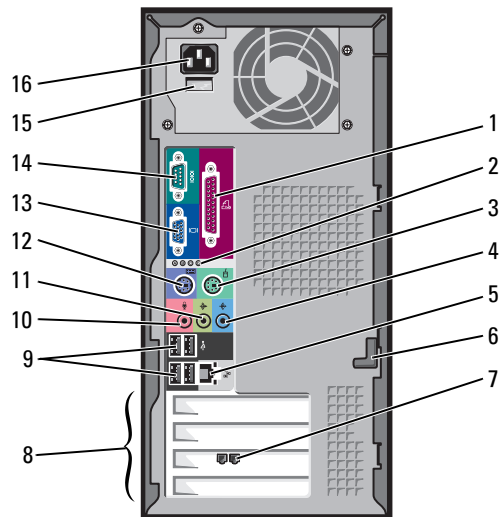

1	Port parallèle	Permet de raccorder un périphérique parallèle (imprimante, etc.). Si vous avez une imprimante USB, raccordez-la à un connecteur USB.
2	Voyants de diagnostic (4)	Permettent de vous aider à dépanner l'ordinateur grâce au code de diagnostic. Pour plus d'informations, voir "Voyants de diagnostic", page 39.
3	Connecteur de souris	Connecteur vert permettant d'installer une souris standard. Éteignez l'ordinateur et tous les périphériques connectés avant de connecter une souris à l'ordinateur. Si vous avez une souris USB, raccordez-la à un connecteur USB.
4	Connecteur de ligne d'entrée	Connecteur bleu permettant de brancher un périphérique de lecture et d'enregistrement (magnétophone, lecteur de CD ou magnétoscope). Si votre ordinateur contient une carte son, utilisez le connecteur qui se trouve sur cette dernière.
5	Connecteur de carte réseau	Pour connecter l'ordinateur à un périphérique réseau, branchez l'une des extrémités d'un câble réseau à une prise réseau murale ou à un périphérique réseau. Enfichez ensuite l'autre extrémité du câble réseau dans le connecteur de carte réseau de l'ordinateur. Un déclic indique que le câble est correctement inséré. REMARQUE : ne branchez pas un câble téléphonique sur le connecteur réseau. Sur les ordinateurs disposant d'une carte réseau, utilisez le connecteur situé sur cette carte. Il est recommandé d'utiliser un câblage et des connecteurs de catégorie 5 pour votre réseau. Si vous devez utiliser un câblage de catégorie 3, forcez le débit du réseau à 10 Mbps pour garantir un fonctionnement fiable.

6	Loquet du capot	Permet de déverrouiller le capot de l'ordinateur. Voir "Retrait du capot de l'ordinateur", page 59.
7	Connecteur de modem	(Facultatif) Si vous disposez d'un modem, reliez un cordon téléphonique à l'un des deux connecteurs de modem. Ne branchez pas le cordon téléphonique sur le connecteur réseau. REMARQUE : certains modems ne sont pas munis de deux connecteurs.
8	Logements de cartes	Permettent d'installer des cartes PCI (trois emplacements).
9	Connecteurs USB 2.0 (4)	Utilisez les connecteurs USB arrière pour les périphériques qui restent connectés en permanence, comme une imprimante ou un clavier. Il est recommandé d'utiliser les connecteurs USB frontaux pour les périphériques que vous connectez occasionnellement, comme une manette de jeu ou un appareil photo, ou pour les périphériques USB d'amorçage.
10	Connecteur de microphone	Connecteur rose permettant de brancher un microphone pour entrer des données vocales ou musicales dans un programme audio ou de téléphonie. Sur les ordinateurs dotés d'une carte son, le connecteur de microphone se trouve sur la carte.
11	Connecteur de sortie de ligne	Connecteur vert permettant de brancher des écouteurs et la plupart des haut-parleurs avec amplificateurs intégrés. Si votre ordinateur contient une carte son, utilisez le connecteur qui se trouve sur cette dernière.
12	Connecteur de clavier	Si vous disposez d'un clavier standard, reliez-le au connecteur violet. Si vous disposez d'un clavier USB, reliez-le à un connecteur USB.
13	Connecteur vidéo intégré	Si le connecteur vidéo intégré est recouvert d'un cache, cela signifie que la carte graphique en option est installée sur votre ordinateur. S'il n'y a pas de cache, branchez le câble du moniteur sur le connecteur bleu.
14	Port série	Permet de raccorder un périphérique série (assistant de poche, etc.).
15	Sélecteur de tension	Lisez les consignes de sécurité du <i>Guide d'informations sur le produit</i> pour plus de détails.
16	Connecteur d'alimentation	Permet de brancher le cordon d'alimentation.

Retrait du capot de l'ordinateur

⚠ PRÉCAUTION : avant de commencer les procédures de cette section, suivez les consignes de sécurité fournies dans le *Guide d'informations sur le produit*.

⚠ PRÉCAUTION : pour prévenir tout risque de décharge électrique, débranchez toujours l'ordinateur de la prise électrique avant de retirer le capot.

- 1 Suivez les procédures de la section “Avant de commencer”, page 53.
- 2 Couchez l'ordinateur sur le côté, capot vers le haut.
- 3 Si l'ordinateur est équipé d'un loquet de fermeture, poussez-le et maintenez-le.
- 4 Saisissez le capot de l'ordinateur par les crans et faites-le glisser vers l'arrière de l'ordinateur.

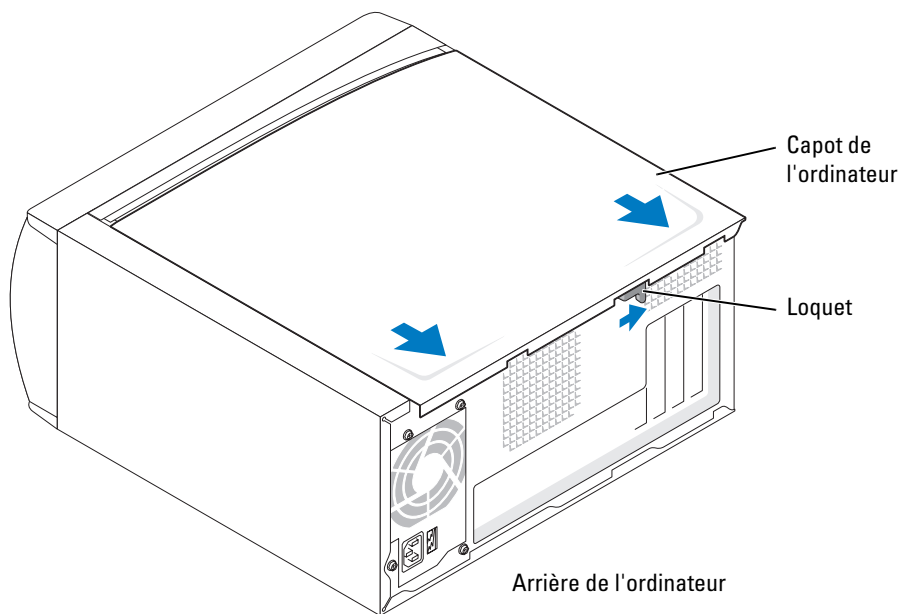

- 5 Placez le capot sur une surface plane.

Vue interne de l'ordinateur

⚠ PRÉCAUTION : avant de commencer les procédures de cette section, lisez attentivement les consignes de sécurité fournies dans le *Guide d'informations sur le produit*.

⚠ PRÉCAUTION : pour prévenir tout risque de décharge électrique, débranchez toujours l'ordinateur de la prise électrique avant de retirer le capot.

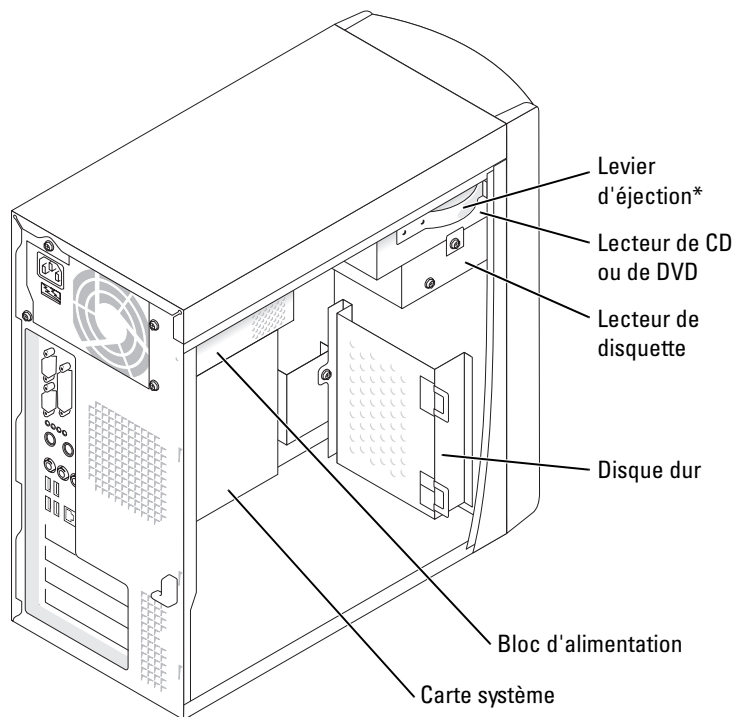

*Uniquement sur certains modèles.

Composants de la carte système

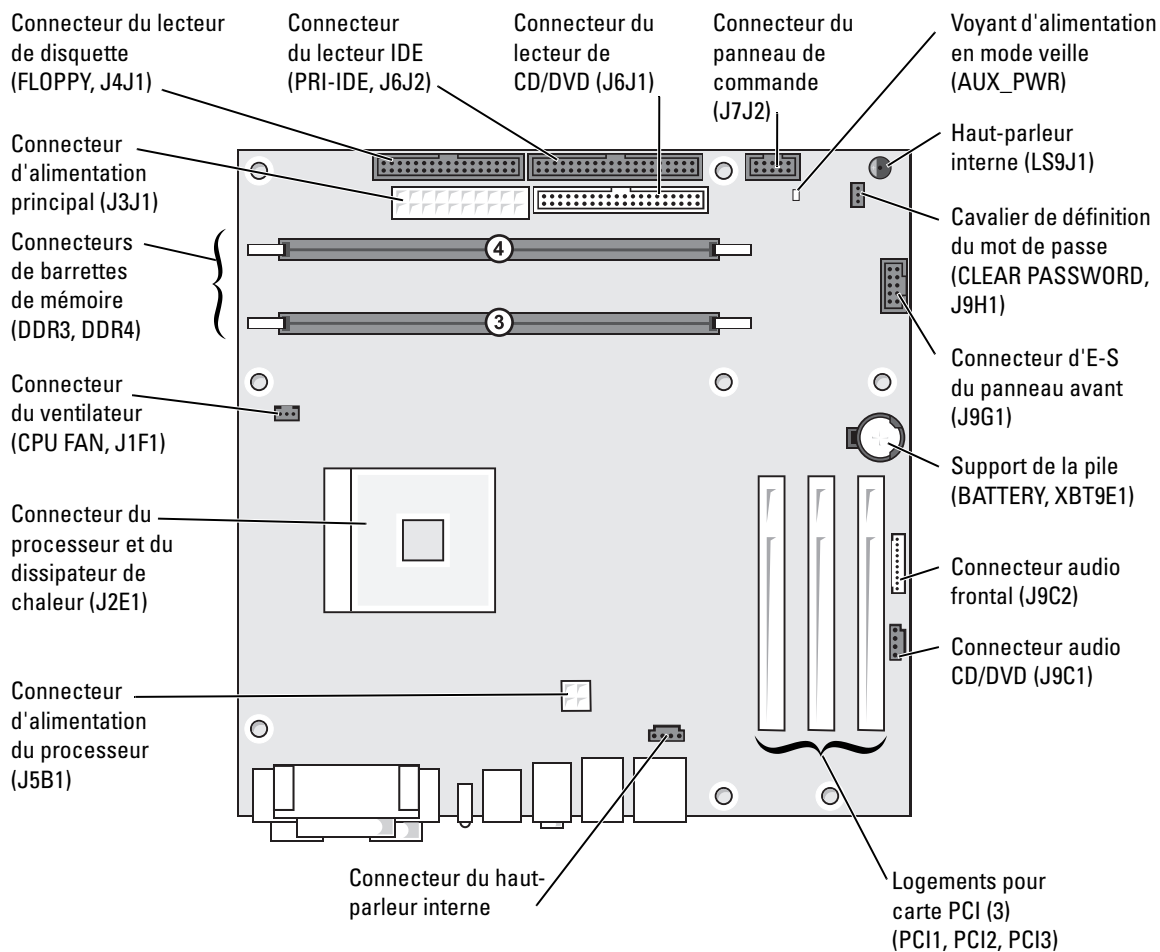

Mémoire

Vous pouvez augmenter la mémoire de votre ordinateur en installant des barrettes de mémoire sur la carte système. Pour plus d'informations sur le type de mémoire pris en charge par votre ordinateur, voir la section “Mémoire”, page 87.

 **REMARQUE** : les barrettes DDR 333 fonctionnent à 320 MHz lorsqu'elles sont utilisées avec un bus frontal à 800 MHz.

Présentation des barrettes de mémoire DDR

Les barrettes de mémoire DDR doivent être installées *par paires de même taille*. Cela signifie que si vous avez acheté l'ordinateur avec 128 Mo de mémoire installée et si vous souhaitez ajouter 128 Mo supplémentaires, vous devez installer la barrette dans le connecteur approprié. Si les barrettes DDR ne sont pas installées par paires de même taille, l'ordinateur continuera de fonctionner, mais ses performances diminueront légèrement.

 **REMARQUE** : installez toujours les barrettes de mémoire DDR dans l'ordre indiqué sur la carte système.

 **REMARQUE** : l'ordinateur comprend deux emplacements mémoire (DIMM3 et DIMM4).

Les configurations de mémoire recommandées sont les suivantes :

- Installez une paire de barrettes compatibles dans les connecteurs DIMM3 et DIMM4.
- N'installez pas de barrette à code correcteur d'erreurs (ECC).
- Si vous installez des paires mixtes PC2700 (DDR, 333 MHz) et PC3200 (DDR, 400 MHz), les barrettes fonctionnent à la vitesse de la barrette la plus lente.
- Veillez à installer une barrette de mémoire dans le logement le plus proche du processeur (DIMM3) avant d'installer les barrettes dans les autres connecteurs.

Consignes générales d'installation de la mémoire

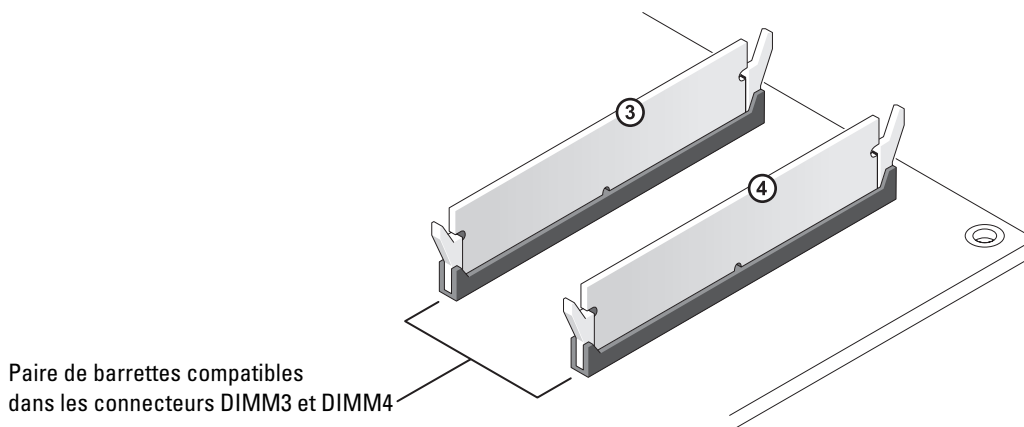

➔ **AVIS** : si vous retirez les barrettes d'origine pour mettre la mémoire à niveau, ne les mélangez pas avec les barrettes, même si ces dernières vous ont été fournies par Dell. Vous devez installer les nouvelles barrettes dans les connecteurs DIMM3 et DIMM4. Si possible, *évit*ez d'utiliser une barrette d'origine avec une barrette neuve. Sinon, l'ordinateur risque de ne pas fonctionner au maximum de ses capacités.

🔪 **REMARQUE** : les barrettes fournies par Dell sont couvertes par la garantie de l'ordinateur.

Installation d'une barrette de mémoire

⚠️ **PRÉCAUTION** : avant de commencer les procédures de cette section, suivez les consignes de sécurité fournies dans le *Guide d'informations sur le produit*.

- 1 Arrêtez l'ordinateur à partir du menu **Démarrer** (voir la page 53).
- 2 Vérifiez que l'ordinateur et tous les périphériques connectés sont éteints. S'ils ne se sont pas éteints automatiquement à l'arrêt du système d'exploitation, arrêtez-les maintenant.

➔ **AVIS** : lorsque vous débranchez un câble réseau, déconnectez-le de l'ordinateur avant de le retirer de la prise réseau murale.

- 3 Débranchez également tous les fils de téléphone ou de télécommunication de l'ordinateur.
- 4 Débranchez le cordon d'alimentation de l'ordinateur de la prise électrique, ainsi que celui des périphériques connectés. Appuyez ensuite sur le bouton d'alimentation pour mettre la carte système à la terre.

⚠️ **PRÉCAUTION** : pour prévenir tout risque de décharge électrique, débranchez toujours l'ordinateur de la prise électrique avant de retirer le capot.

- 5 Retirez le capot de l'ordinateur (voir la page 59).
- 6 Couchez l'ordinateur sur le côté de sorte que la carte système se trouve vers le bas.

- 7 Si nécessaire, retirez une barrette de mémoire :
- a Appuyez sur le clip de fixation situé à chaque extrémité du connecteur mémoire.
 - b Saisissez la barrette et tirez-la vers le haut.
- Si elle est difficile à retirer, faites-la basculer doucement d'avant en arrière pour l'extraire du connecteur.
- 8 Pour insérer une barrette, appuyez sur les clips de fixation situés à chaque extrémité du connecteur pour les écarter.

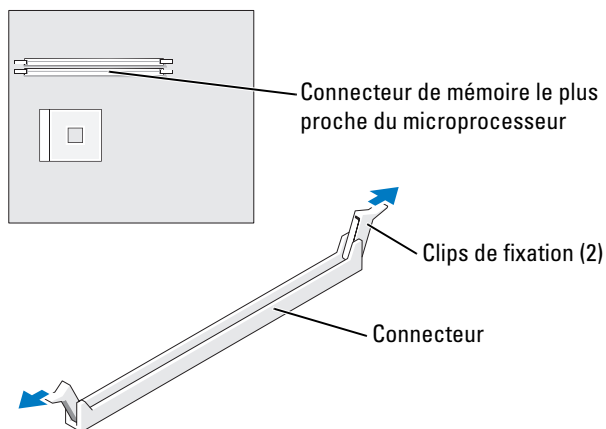

- 9 Alignez l'encoche située sur la partie inférieure de la barrette avec la barre transversale du connecteur.

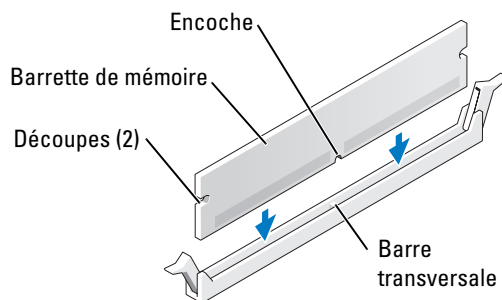

➡ **AVIS** : n'appuyez pas sur le centre de la barrette : vous risqueriez de la casser.

- 10** Insérez la barrette en veillant à ce qu'elle soit bien verticale et s'emboîte dans les guides situés à chaque extrémité du connecteur. Appuyez sur les deux extrémités de la barrette pour l'emboîter.

Si vous insérez la barrette correctement, les clips de fixation s'enclenchent dans les découpes situées à chacune de ses extrémités.

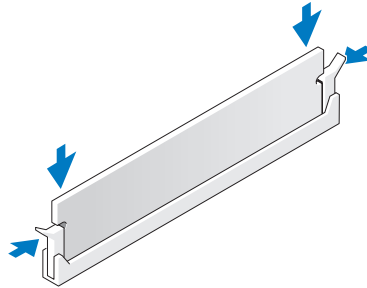

- 11** Réinstallez le capot de l'ordinateur (voir la page 85).

➔ AVIS : pour connecter un câble réseau, branchez-le d'abord sur la prise réseau murale, puis sur l'ordinateur.

- 12** Rebranchez l'ordinateur et ses périphériques à leurs prises électriques, puis allumez-les.

13 Cliquez sur **Démarrer**, cliquez avec le bouton droit sur **Poste de travail** et sélectionnez **Propriétés**.

14 Cliquez sur l'onglet **Général**.

15 Pour vérifier que la mémoire est correctement installée, contrôlez la quantité de mémoire (RAM) répertoriée.

Cartes

⚠ PRÉCAUTION : avant de commencer les procédures de cette section, suivez les consignes de sécurité fournies dans le *Guide d'informations sur le produit*.

➔ AVIS : pour prévenir les dommages causés par les décharges électrostatiques aux composants de l'ordinateur, déchargez votre corps de son électricité statique avant de manipuler les pièces électroniques du système. Pour cela, touchez une surface métallique non peinte du châssis de l'ordinateur.

Votre ordinateur Dell™ comporte trois logements pour cartes PCI.

Cartes PCI

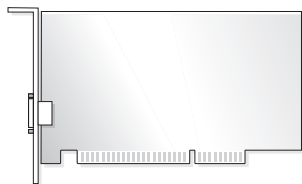

Si vous installez ou remplacez une carte, suivez les procédures ci-après. Si vous ne remplacez pas la carte par une autre, voir “Retrait d'une carte PCI”, page 68.

Si vous remplacez une carte, désinstallez le pilote de l'ancienne carte pour le supprimer du système d'exploitation.

Installation d'une carte PCI

- 1 Suivez les procédures de la section “Avant de commencer”, page 53.
- 2 Dévissez et retirez la plaque de recouvrement du logement que vous souhaitez utiliser.

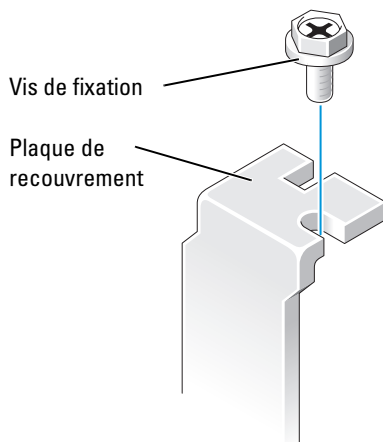

PRÉCAUTION : certaines cartes réseau démarrent automatiquement l'ordinateur lorsqu'elles sont connectées à un réseau. Pour vous protéger contre les décharges électriques, prenez bien soin de débrancher votre ordinateur de sa prise électrique avant d'installer des cartes.

- 3 Alignez l'encoche de la partie inférieure du module avec la barre transversale du connecteur de la carte système. Enfoncez lentement la carte dans le connecteur jusqu'à ce qu'elle soit complètement insérée.

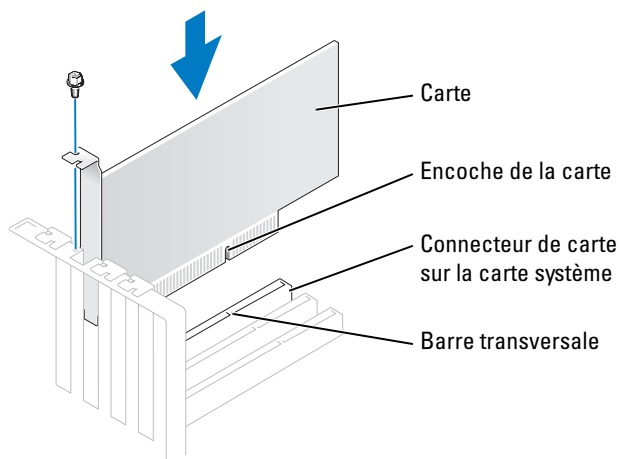

Vérifiez que la carte est correctement installée dans l'emplacement.

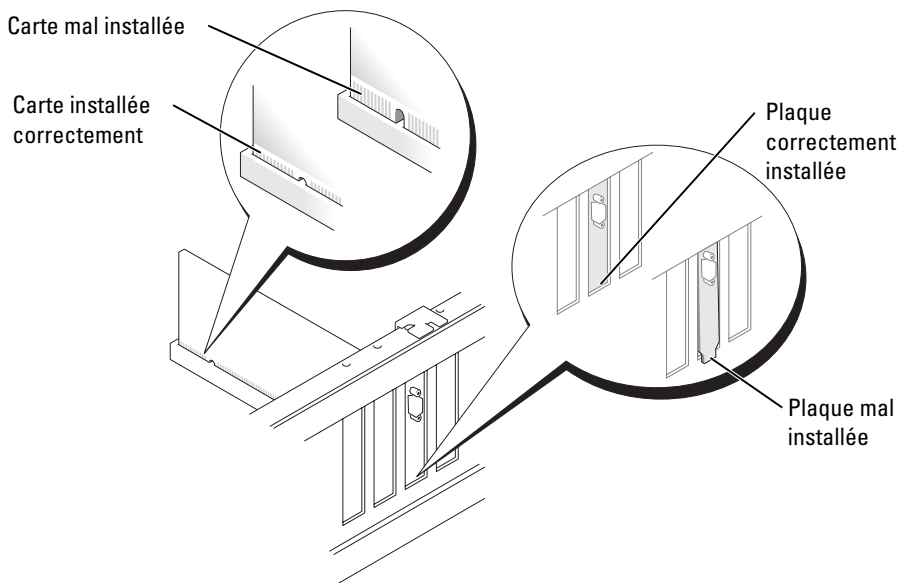

- 4 Remettez la vis retirée à l'étape 2.
- 5 Connectez tous les câbles requis à la carte.
Reportez-vous à la documentation de la carte pour plus d'informations sur les connexions des câbles.

AVIS : ne faites pas passer les câbles des cartes au dessus des cartes ni derrière celles-ci. Ils risqueraient d'endommager le matériel.

- 6 Si vous avez installé une carte son :
 - a Accédez au programme de configuration du système (voir la page 91), sélectionnez **Audio Controller** (Contrôleur audio), puis choisissez la valeur **Off** (Désactivé).
 - b Branchez les périphériques audio externes sur les connecteurs de la carte son. Ne les branchez pas aux autres connecteurs du panneau arrière (microphone, haut-parleur/casque ou ligne d'entrée).
- 7 Si vous avez installé une carte réseau supplémentaire et souhaitez désactiver la carte réseau intégrée, procédez comme suit :
 - a Accédez au programme de configuration du système (voir la page 91), sélectionnez **Network Controller** (Contrôleur réseau), puis choisissez la valeur **Off** (Désactivé).
 - b Reliez le câble réseau aux connecteurs de la carte réseau supplémentaire et non au connecteur de NIC du panneau arrière.
- 8 Installez tous les pilotes requis pour la carte, comme indiqué dans la documentation de cette dernière.

Retrait d'une carte PCI

- 1 Suivez les procédures de la section "Avant de commencer", page 53.
- 2 Si nécessaire, déconnectez les câbles branchés sur la carte.
- 3 Retirez la vis de fixation du support de carte.
- 4 Saisissez la carte par les coins supérieurs et retirez-la du connecteur.
- 5 Si vous retirez la carte définitivement, installez une plaque de recouvrement sur le logement vide.
Si vous avez besoin d'une plaque de recouvrement, contactez Dell (voir la page 105).



REMARQUE : l'installation d'une plaque de ce type sur un emplacement vide est obligatoire pour que le système reste conforme à l'homologation FCC (Federal Communications Commission). Ces plaques protègent également l'ordinateur de la poussière et autres impuretés.



AVIS : pour connecter un câble réseau, branchez-le d'abord sur la prise réseau murale, puis sur l'ordinateur.

- 6 Réinstallez le capot de l'ordinateur, rebranchez l'ordinateur et les périphériques à leurs prises électriques, puis allumez-les.
- 7 Désinstallez le pilote de la carte pour le supprimer du système d'exploitation.
- 8 Si vous avez retiré une carte son :
 - a Accédez au programme de configuration du système (voir la page 91), sélectionnez **Audio Controller** (Contrôleur audio) puis choisissez la valeur **On** (Activé).
 - b Connectez les périphériques audio externes aux connecteurs audio situés sur le panneau arrière de l'ordinateur.
- 9 Si vous avez supprimé une carte réseau supplémentaire :
 - a Accédez au programme de configuration du système (voir la page 91), sélectionnez **Network Controller** (Contrôleur réseau) puis choisissez la valeur **On** (Activé).
 - b Connectez le câble réseau au connecteur intégré situé sur le panneau arrière de l'ordinateur.

Panneau avant

⚠ PRÉCAUTION : avant de commencer les procédures de cette section, suivez les consignes de sécurité fournies dans le *Guide d'informations sur le produit*.

⚠ PRÉCAUTION : pour prévenir tout risque de décharge électrique, débranchez toujours l'ordinateur de la prise électrique avant de retirer le capot.

Retrait du panneau avant

- 1 Suivez les procédures de la section “Avant de commencer”, page 53.
- 2 Retirez le capot de l'ordinateur (voir la page 59).
- 3 Dégagez et retirez le panneau avant :
 - a Si l'ordinateur est équipé d'un levier d'éjection, appuyez sur ce dernier pour libérer la patte supérieure.
 - b Passez la main à l'intérieur de l'ordinateur et appuyez sur les pattes supérieure et inférieure pour les dégager.
 - c Faites pivoter le panneau avant afin de le dégager des charnières latérales.

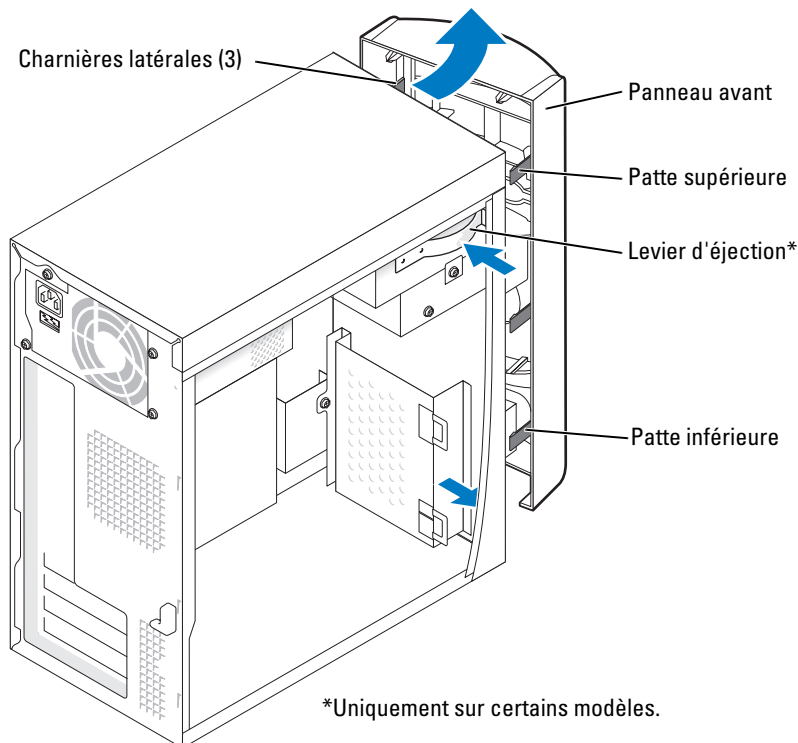

Retrait du cache du panneau avant

- 1 Appuyez sur les deux pattes du cache.

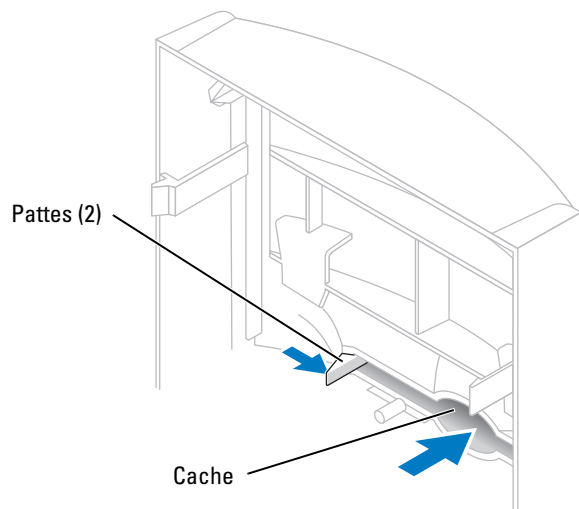

- 2 Poussez le cache pour le retirer.

Réinstallation du panneau avant

- 1 Fixez le panneau avant sur les charnières latérales.

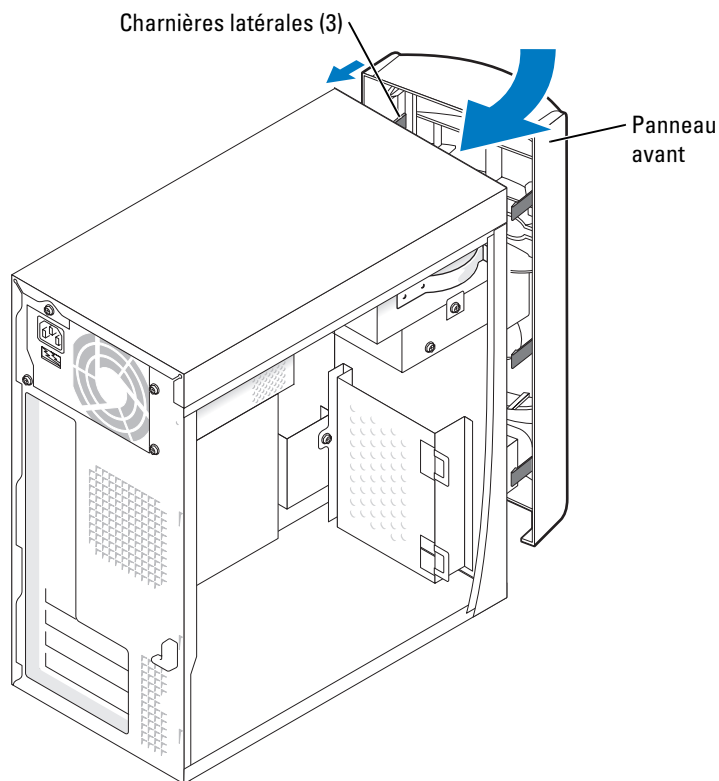

- 2 Faites pivoter le panneau avant pour l'emboîter sur la face avant de l'ordinateur.

Lecteurs

L'ordinateur prend en charge les périphériques suivants :

- Un disque dur
- Un lecteur de disquette en option
- Jusqu'à deux lecteurs de CD ou de DVD

Consignes générales d'installation

Reliez le disque dur IDE au connecteur PRI IDE sur la carte système. Reliez les lecteurs de CD/DVD au connecteur J6J1.

Si vous connectez deux périphériques IDE à un seul câble d'interface IDE et si vous les configurez en mode "Cable Select" (sélection de câble), le périphérique relié au dernier connecteur du câble d'interface est le lecteur principal, ou lecteur d'amorçage ("drive 0"). Le périphérique relié au connecteur intermédiaire du câble est le lecteur secondaire ("drive 1"). Consultez la documentation du lecteur se trouvant dans votre kit de mise à niveau pour savoir comment configurer les périphériques en mode de sélection de câble.

Connexion des câbles de lecteurs

Lorsque vous installez un lecteur, vous connectez deux câbles entre l'arrière du lecteur et la carte système (un câble d'alimentation en CC et un câble d'interface). Certains lecteurs sont également munis d'un connecteur audio qui doit être relié à la carte système.

Connecteurs d'interface de lecteurs

La plupart des connecteurs d'interface sont conçus de façon à éviter tout risque d'insertion incorrecte ; une encoche ou l'emplacement d'une broche manquante sur un connecteur correspond à une patte ou à un trou sur l'autre connecteur.

Lorsque vous connectez un câble IDE, assurez-vous d'aligner la bande colorée avec le connecteur de la broche 1. Pour débrancher un câble IDE, saisissez la languette colorée et tirez jusqu'à ce que le connecteur se détache.

Connecteur du câble d'alimentation

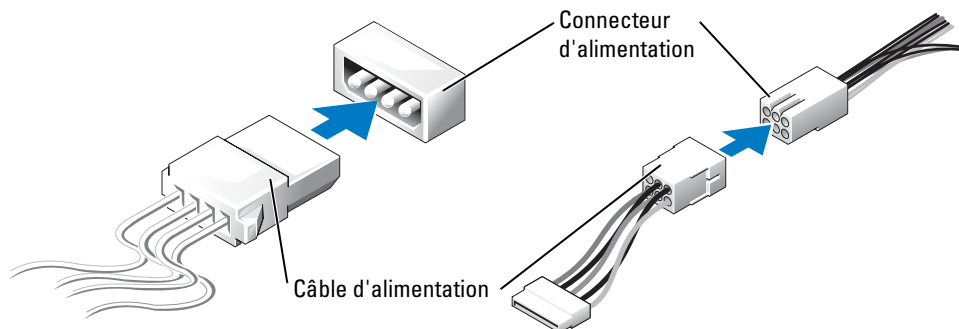

Disque dur

⚠ PRÉCAUTION : avant de commencer les procédures de cette section, suivez les consignes de sécurité fournies dans le *Guide d'informations sur le produit*.

⚠ PRÉCAUTION : pour prévenir tout risque de décharge électrique, débranchez toujours l'ordinateur de la prise électrique avant de retirer le capot.

➡ AVIS : pour ne pas endommager le lecteur, ne le déposez pas sur une surface dure. Utilisez une surface pouvant amortir les chocs, par exemple un tapis de mousse.

- 1 Si vous remplacez un disque dur contenant des données que vous souhaitez conserver, sauvegardez vos fichiers avant de commencer la procédure.
- 2 Suivez les procédures de la section “Avant de commencer”, page 53.
- 3 Retirez le capot de l'ordinateur (voir la page 59).

Retrait d'un disque dur

- 1 Déconnectez les deux extrémités des câbles (d'alimentation et d'interface) reliant le lecteur à la carte système.

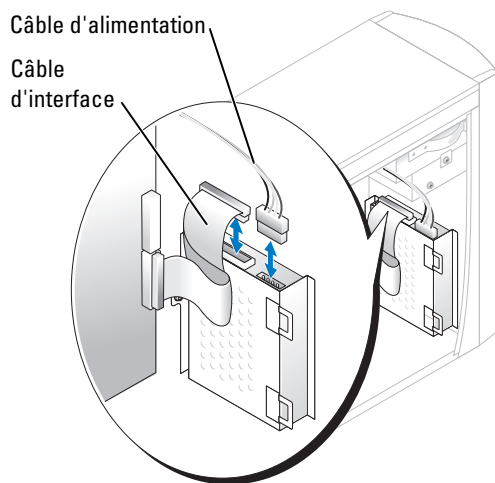

- 2 Retirez le support du disque dur :
 - a Retirez les deux vis qui fixent le support sur l'ordinateur.
 - b Faites pivoter le support afin de dégager ses pattes de l'ordinateur.
 - c Retirez le support contenant le disque dur de l'ordinateur.

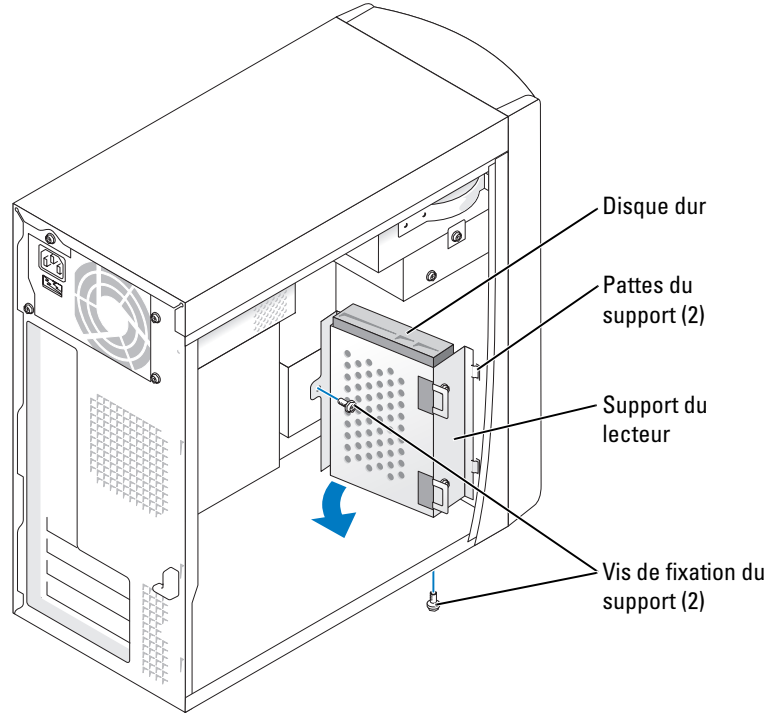

3 Si vous remplacez le disque dur, retirez-le du support :

- a** Retirez les vis de fixation du lecteur.
- b** Retirez le disque dur du support.

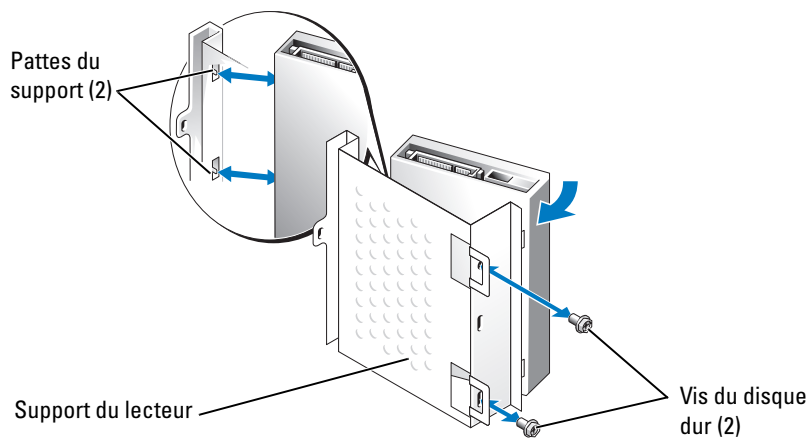

Installation d'un disque dur

- 1 Préparez le nouveau disque dur en vue de son installation.
- 2 Consultez la documentation du lecteur pour vérifier qu'il est configuré pour l'ordinateur.
- 3 Retirez le support de disque dur (voir la page 73).
- 4 Installez le support sur le nouveau disque :
 - a Insérez les pattes du support dans les trous destinés aux vis de fixation, sur un côté du lecteur.
 - b Faites basculer le lecteur sur le support en alignant les deux trous de fixation des vis situés de l'autre côté du lecteur sur les orifices correspondants du support.
 - c Insérez les deux vis et fixez le disque dur au support.
- 5 Installez le support contenant le disque dur :
 - a Insérez les deux pattes du support dans les emplacements correspondants, à l'intérieur de l'ordinateur.
 - b Faites pivoter le support vers le panneau avant et alignez l'orifice de fixation des vis du support avec l'orifice correspondant du châssis.
 - c Remettez les deux vis fixant le support sur l'ordinateur.

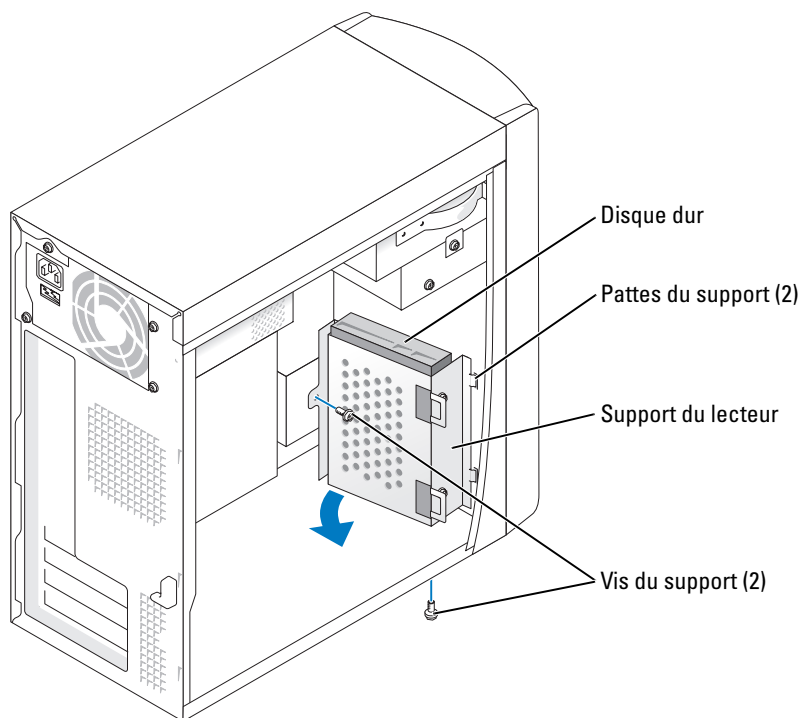

- 6 Connectez un câble d'alimentation au lecteur.
- 7 Connectez le câble d'interface au lecteur et à la carte système (voir la page 61).
- 8 Fermez le capot de l'ordinateur (voir la page 85).
-  **AVIS** : pour connecter un câble réseau, branchez-le d'abord sur la prise réseau murale, puis sur l'ordinateur.
- 9 Branchez l'ordinateur et les périphériques sur le secteur, puis mettez-les sous tension.
Consultez la documentation fournie avec le lecteur pour obtenir les instructions d'installation du ou des logiciels requis pour le fonctionnement de ce lecteur.
- 10 Si le lecteur que vous venez d'installer est le lecteur principal, insérez une disquette d'amorçage dans le lecteur A.
- 11 Allumez l'ordinateur.
- 12 Accédez au programme de configuration du système (voir la page 91) et modifiez l'option **Drive** (Lecteur) appropriée.
- 13 Quittez le programme de configuration du système et redémarrez l'ordinateur.
- 14 Partitionnez le lecteur et effectuez un formatage logique avant de passer à l'étape suivante.
Consultez la documentation du système d'exploitation pour obtenir des instructions.
- 15 Testez le disque dur en exécutant Dell Diagnostics (voir la page 43).
- 16 Si le lecteur que vous venez d'installer est le lecteur principal, installez le système d'exploitation sur ce dernier.

Lecteur de disquette

⚠ PRÉCAUTION : avant de commencer les procédures de cette section, suivez les consignes de sécurité fournies dans le *Guide d'informations sur le produit*.

⚠ PRÉCAUTION : pour prévenir tout risque de décharge électrique, débranchez toujours l'ordinateur de la prise électrique avant de retirer le capot.

1 Suivez les procédures de la section “Avant de commencer”, page 53.

2 Dégagez et retirez le panneau avant (voir la page 69).

✍ REMARQUE : si vous ajoutez un lecteur de disquettes, voir “Installation d'un lecteur de disquette”, page 78.

Retrait d'un lecteur de disquette

1 Déconnectez les deux extrémités des câbles (d'alimentation et d'interface) reliant le lecteur à la carte système (voir la page 61).

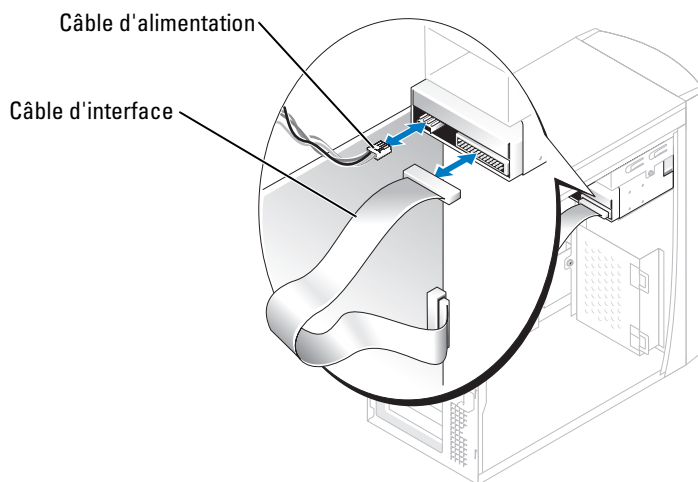

- 2 Retirez le support du lecteur de disquette :
 - a Retirez les vis de fixation du support.
 - b Retirez le support du lecteur de disquette de l'ordinateur.

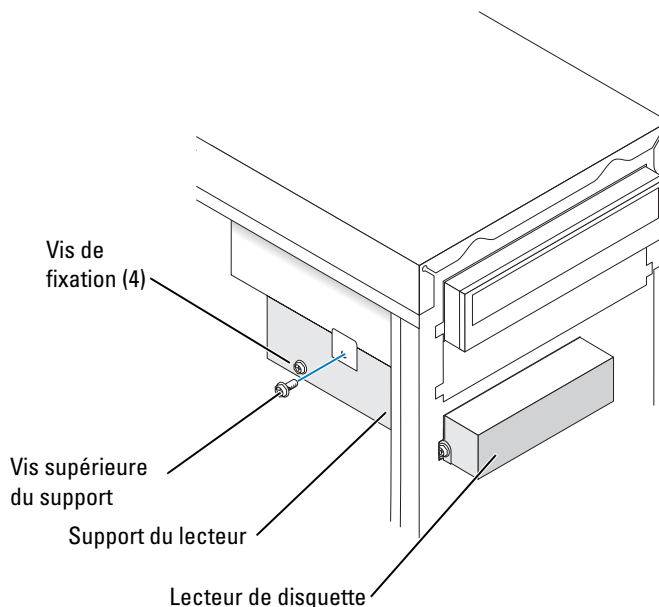

- 3 Retirez le lecteur de disquette de son support :
 - a Retirez les quatre vis de fixation du lecteur (2 de chaque côté).
 - b Retirez le lecteur du support.

Installation d'un lecteur de disquette

- 1 Retirez le support du lecteur de disquette de l'ordinateur (voir la page 78).
- 2 Si vous remplacez le lecteur de disquette, retirez-le du support (voir la page 78).
- 3 Fixez le support.
 - a Alignez les trous de fixation des vis situés sur le lecteur avec ceux du support.
 - b Serrez les quatre vis de fixation du lecteur (2 de chaque côté).
- 4 Alignez le haut du support sur le bas de la baie de lecteurs supérieure, puis faites glisser le support vers l'avant pour le mettre en place.



REMARQUE : le haut du support du lecteur de disquette comporte deux encoches qui s'emboîtent sur les clips situés au bas de la baie supérieure. Lorsqu'il est correctement installé, le support du lecteur de disquette tient tout seul et n'a pas besoin d'être maintenu.

- 5 Fixez le support du lecteur de disquette à l'aide de la vis supérieure du support livrée avec le lecteur.
- 6 Réinstallez le panneau avant (voir la page 71).
- 7 Connectez le câble d'interface au lecteur et à la carte système (voir la page 61).

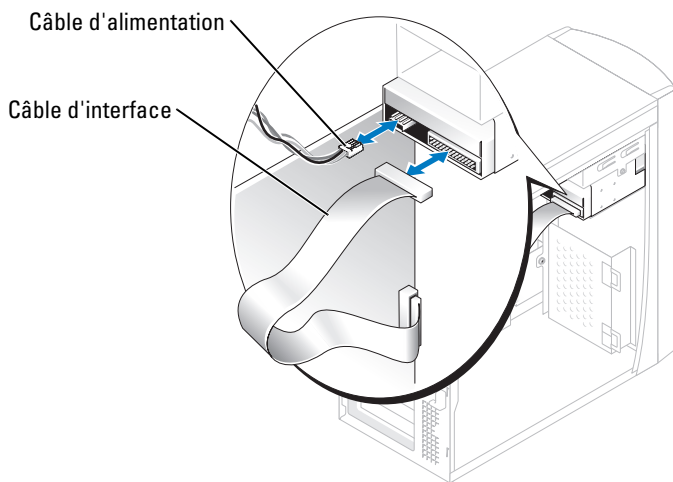

- ➔ **AVIS** : faites correspondre la bande de couleur qui se trouve sur le câble avec la broche marquée 1 sur le lecteur.
- 8 Réinstallez le panneau avant (voir la page 71).
- 9 Réinstallez le capot de l'ordinateur (voir la page 85).
- ➔ **AVIS** : pour connecter un câble réseau, branchez-le d'abord sur la prise réseau murale, puis sur l'ordinateur.
- 10 Branchez l'ordinateur et les périphériques sur leurs prises électriques, puis allumez-les.
Consultez la documentation fournie avec le lecteur pour obtenir les instructions d'installation du ou des logiciels requis pour le fonctionnement de ce lecteur.
- 11 Ouvrez le programme de configuration du système (voir la page 91) et modifiez l'option **Diskette Drive** (Lecteur de disquette) appropriée.
- 12 Pour vérifier que l'ordinateur fonctionne correctement, exécutez Dell Diagnostics (voir la page 43).

Lecteur de CD/DVD

⚠ PRÉCAUTION : avant de commencer les procédures de cette section, suivez les consignes de sécurité fournies dans le *Guide d'informations sur le produit*.

⚠ PRÉCAUTION : pour prévenir tout risque de décharge électrique, débranchez toujours l'ordinateur de la prise électrique avant de retirer le capot.

- 1 Suivez les procédures de la section “Avant de commencer”, page 53.
- 2 Retirez le capot de l'ordinateur (voir la page 59).
- 3 Dégagez et retirez le panneau avant (voir la page 69).

Retrait d'un lecteur de CD/DVD

- 1 Déconnectez les deux extrémités des trois câbles (alimentation, audio et interface) reliant le lecteur à la carte système.

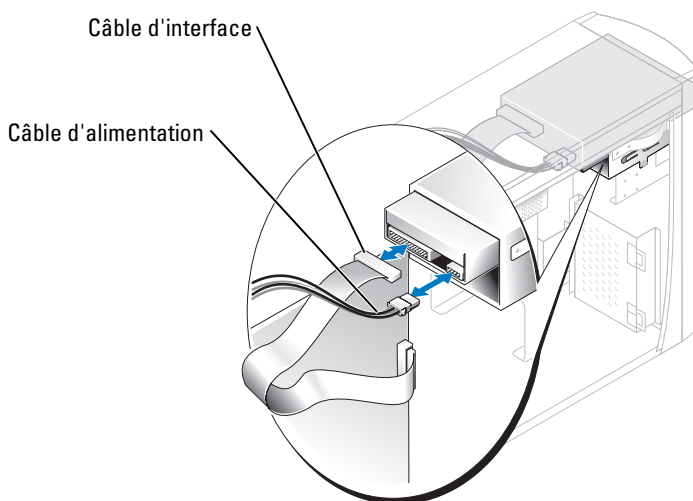

- 2 Retirez la vis de fixation du lecteur de CD/DVD.
- 3 Faites glisser le support vers l'avant et retirez-le de la baie.

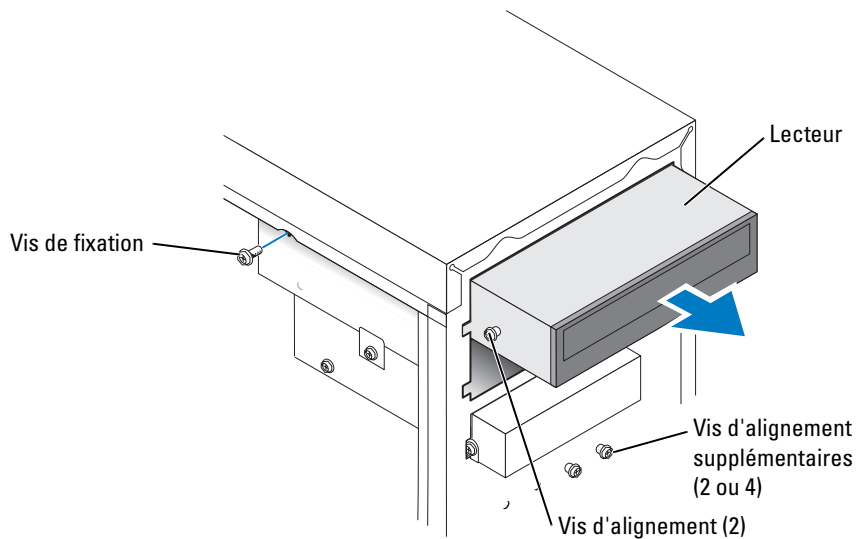

Installation d'un lecteur de CD/DVD

- 1 Si vous installez un nouveau lecteur, déballez-le et préparez-le en vue de son installation.
Consultez la documentation fournie avec le lecteur pour vérifier si ce dernier est configuré pour votre ordinateur. Si vous installez un lecteur IDE, configurez-le pour le mode de sélection de câble.
- 2 Si vous procédez à un remplacement, retirez le lecteur existant (voir la page 80).
- 3 Insérez doucement le lecteur dans la baie.
- 4 Une fois le lecteur installé, appuyez doucement dessus pour vous assurer qu'il est complètement inséré.
- 5 Utilisez la vis fournie avec le lecteur pour fixer celui-ci sur l'ordinateur.
- ➔ **AVIS :** faites correspondre la bande de couleur qui se trouve sur le câble avec la broche marquée 1 sur le lecteur.
- 6 Connectez le câble d'alimentation à la carte système (voir la page 61).
- 7 Connectez les câbles d'alimentation et d'interface sur le lecteur et sur la carte système.
Voir la page 61.
- 8 Si vous installez un lecteur qui possède sa propre carte contrôleur, installez celle-ci dans un logement de carte.

- 9 Réinstallez le panneau avant (voir la page 71).
- 10 Réinstallez le capot de l'ordinateur (voir la page 85).
- ➔ **AVIS** : pour connecter un câble réseau, branchez-le d'abord sur la prise réseau murale, puis sur l'ordinateur.
- 11 Branchez l'ordinateur et les périphériques sur leurs prises électriques, puis allumez-les.
Consultez la documentation fournie avec le lecteur pour obtenir les instructions d'installation du ou des logiciels requis pour le fonctionnement de ce lecteur.
- 12 Accédez au programme de configuration du système (voir la page 91) et sélectionnez l'option **Drive** (Lecteur) appropriée.
- 13 Pour vérifier que l'ordinateur fonctionne correctement, exécutez Dell Diagnostics (voir la page 43).

Ajout d'un second lecteur de CD ou DVD

- 1 Assurez-vous que le cavalier du nouveau lecteur est en position "Cable select" (Sélection de câble).
Pour plus d'informations, reportez-vous à la documentation fournie avec le lecteur.
- 2 Retirez deux vis d'alignement supplémentaires (voir le graphique page 83) situées à l'avant de l'ordinateur, puis insérez-les dans le lecteur.

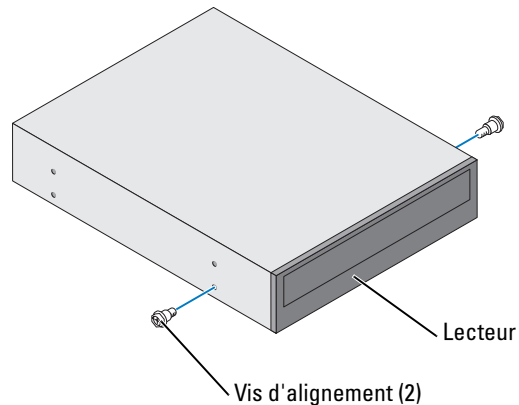

REMARQUE : certains ordinateurs sont livrés avec seulement deux vis d'alignement supplémentaires, d'autres avec quatre. Pour cette opération, vous n'avez besoin que de deux vis d'alignement.

3 Insérez doucement le lecteur dans la baie.

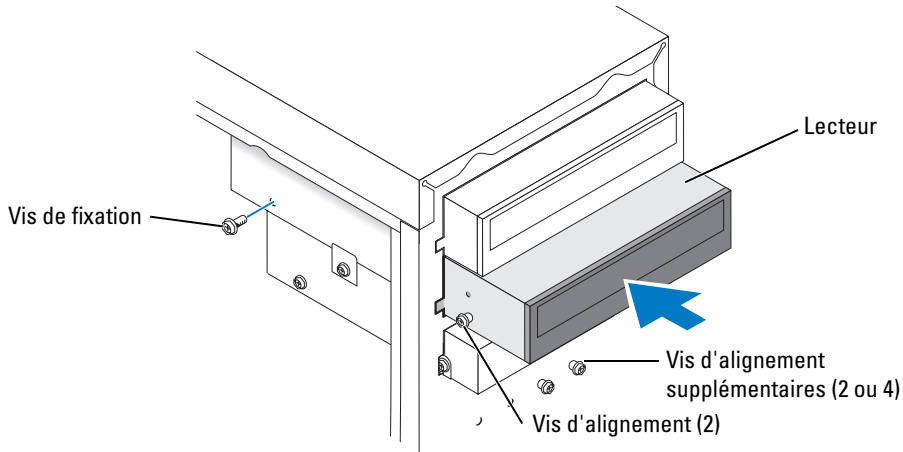

4 Une fois le lecteur installé, appuyez doucement dessus pour vous assurer qu'il est complètement inséré.

5 Utilisez la vis fournie avec le lecteur pour fixer celui-ci sur l'ordinateur.

➔ **AVIS** : faites correspondre la bande de couleur qui se trouve sur le câble avec la broche marquée 1 sur le lecteur.

6 Connectez le câble d'alimentation à la carte système (voir la page 61).

7 Repérez le câble d'interface du lecteur de CD/DVD dans la baie supérieure et branchez son connecteur intermédiaire sur le nouveau lecteur.

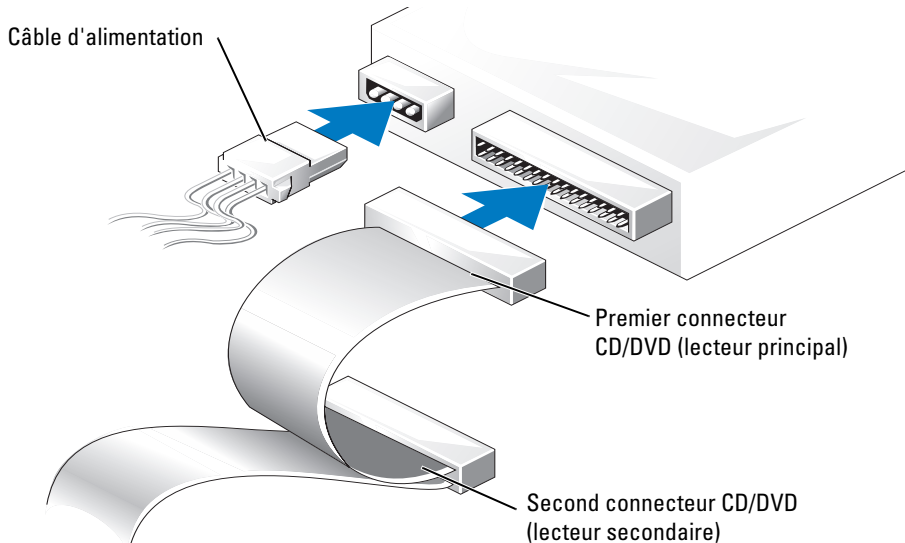

- 8 Réinstallez le panneau avant (voir la page 71).
- 9 Réinstallez le capot de l'ordinateur (voir la page 85).
-  **AVIS** : pour connecter un câble réseau, branchez-le d'abord sur la prise réseau murale, puis sur l'ordinateur.
- 10 Rebranchez l'ordinateur et ses périphériques à leurs prises électriques, puis allumez-les.
- 11 Consultez la documentation fournie avec le lecteur pour obtenir les instructions d'installation du ou des logiciels requis pour le fonctionnement de ce lecteur.

Pile

 **PRÉCAUTION** : avant de commencer les procédures de cette section, suivez les consignes de sécurité fournies dans le *Guide d'informations sur le produit*.

 **AVIS** : pour prévenir les dommages causés par les décharges électrostatiques aux composants de l'ordinateur, déchargez votre corps de son électricité statique avant de manipuler les pièces électroniques du système. Pour cela, touchez une surface métallique non peinte du châssis de l'ordinateur.

Une pile bouton conserve les informations de configuration, de date et d'heure de l'ordinateur. Elle peut durer plusieurs années.

Si vous devez redéfinir les informations d'heure et de date chaque fois que vous mettez l'ordinateur sous tension, remplacez la pile.

 **PRÉCAUTION** : une nouvelle pile risque d'exploser si elle n'est pas installée correctement. Remplacez-la par une pile de type identique ou d'un type équivalent recommandé par le fabricant. Mettez les piles usagées au rebut selon les instructions du fabricant.

Pour remplacer la pile :

- 1 Notez les paramètres définis dans tous les écrans du programme de configuration du système (voir la page 91) pour pouvoir les restaurer à l'étape 8.
- 2 Suivez les procédures de la section "Avant de commencer", page 53.
- 3 Identifiez le support de pile (voir "Composants de la carte système", page 61).
-  **AVIS** : si vous sortez la pile de son support à l'aide d'un objet pointu, prenez garde de ne pas toucher la carte système. Vérifiez que l'objet est inséré entre la pile et son support avant de tenter d'extraire la pile. Sinon, vous risquez d'endommager la carte système en arrachant le support ou en abîmant des circuits.
- 4 Retirez la pile de son support à l'aide de vos doigts ou d'un objet pointu non conducteur (un tournevis en plastique par exemple).

- 5 Insérez la nouvelle pile dans le support en orientant le côté “+” vers le haut, jusqu'à ce qu'elle se positionne correctement.

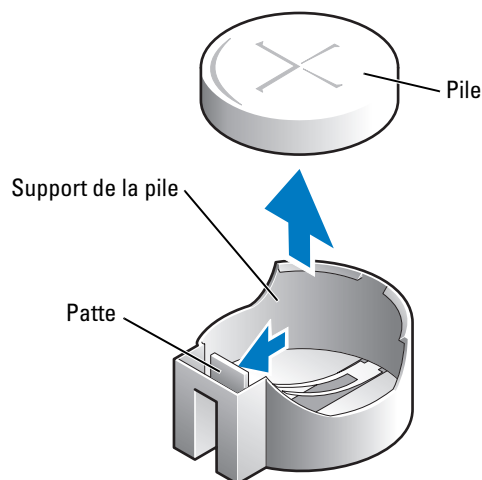

- 6 Réinstallez le capot de l'ordinateur (voir la page 85).
- ➔ **AVIS** : pour connecter un câble réseau, branchez-le d'abord sur la prise réseau murale, puis sur l'ordinateur.
- 7 Branchez l'ordinateur et les périphériques sur le secteur, puis mettez-les sous tension.
- 8 Accédez au programme de configuration du système (voir la page 91) et restaurez les paramètres notés au cours de l'étape 1.
- 9 Mettez la pile au rebut en respectant la réglementation appropriée. Voir la section “Mise au rebut de la pile” dans le *Guide d'informations sur le produit*.

Réinstallation du capot

⚠ PRÉCAUTION : avant de commencer les procédures de cette section, suivez les consignes de sécurité fournies dans le *Guide d'informations sur le produit*.

- 1 Vérifiez que tous les câbles sont connectés et pliez-les pour qu'ils ne gênent pas.
Tirez doucement les câbles d'alimentation vers vous afin qu'ils ne restent pas bloqués sous les lecteurs.
- 2 Vérifiez que vous n'avez rien oublié à l'intérieur de l'ordinateur.
- 3 Placez le capot sur l'ordinateur.
- 4 Faites glisser le capot vers l'avant jusqu'à ce qu'il s'emboîte sur l'ordinateur.
- ➔ **AVIS** : pour connecter un câble réseau, branchez-le d'abord sur la prise réseau murale, puis sur l'ordinateur.
- 5 Branchez l'ordinateur et les périphériques sur le secteur, puis mettez-les sous tension.

Annexe

Spécifications

Processeur

Type de processeur	Intel® Pentium® 4 avec technologie Hyper-Threading et Intel Celeron® REMARQUE : la technologie Hyper-Threading n'est pas prise en charge par tous les processeurs Pentium 4.
Cache de niveau 1 (L1)	8 Ko
Cache de niveau 2 (L2)	128 ou 512 Ko de SRAM (selon la configuration de l'ordinateur) à écriture différée, associative à huit voies, à transmissions par rafales en pipeline

Mémoire

Type	SDRAM DDR à 333 ou 400 MHz REMARQUE : les barrettes DDR333 et DDR400 fonctionnent à 266 MHz lorsqu'elles sont configurées avec des processeurs Celeron avec un FSB de 400 MHz. REMARQUE : les barrettes DDR333 fonctionnent à 320 MHz lorsqu'elles sont configurées avec des processeurs Pentium 4 avec un FSB de 800 MHz.
Connecteurs mémoire	Deux
Capacités de mémoire	Non ECC 128 Mo, 256 Mo, 512 Mo ou 1 Go
Mémoire minimale	128 Mo REMARQUE : 1 à 64 Mo de mémoire système peuvent être alloués à la prise en charge des fonctions graphiques, selon la taille de la mémoire système et d'autres facteurs.
Mémoire maximale	2 Go
Adresse du BIOS	F0000h

Informations relatives à l'ordinateur

Jeu de puces (chipset)	Intel 865 GV
Canaux DMA	Sept
Niveaux d'interruption	24
Puce BIOS (NVRAM)	4 Mo
NIC	Interface réseau intégrée prenant en charge des débits de 10/100 Mbps
Horloge système	Intel Pentium 4 : 800 MHz Intel Celeron : 533 MHz

Vidéo

Type	Intel Extreme Graphics 2 intégrée
------	-----------------------------------

Audio

Type	Contrôleur audio ADI 1980 compatible 2.1 AC97, avec émulation Sound Blaster
------	---

Bus d'extension

Type de bus	PCI
Vitesse du bus	33 MHz

PCI

Connecteurs	Trois
Taille des connecteurs	120 broches
Largeur de données des connecteurs (maximale)	32 bits

Lecteurs

Accessibles de l'extérieur :

Une baie pour lecteur de disquette, deux baies pour lecteurs de CD/DVD

Périphériques disponibles

Lecteur de disquette, périphériques mémoire USB, lecteur de CD, lecteurs CD-RW, DVD, DVD-RW, DVD et CD-RW

Accessibles de l'intérieur :

Une baie pour un disque dur IDE de 1 pouce de hauteur

Connecteurs

Connecteurs externes :

Série	Connecteur à 9 broches compatible 16550C
Parallèle	Connecteur à 25 trous (bidirectionnel)
Vidéo	Connecteur à 15 trous
Carte réseau	Connecteur RJ45
PS/2 (souris et clavier)	Mini-DIN à 6 broches
USB	Deux connecteurs frontaux et quatre connecteurs arrière compatibles USB 2.0
Audio	Trois connecteurs (ligne d'entrée, ligne de sortie et micro) ; une prise casque frontale

Connecteurs de la carte système :

Lecteur IDE principal	Connecteur à 40 broches sur le bus PCI local
Lecteur IDE secondaire	Connecteur à 40 broches sur le bus PCI local
Lecteur de disquette	Connecteur à 34 broches
CD Audio	Connecteur à 4 broches
Ventilateur	Connecteur à 3 broches

Boutons et voyants

Bouton d'alimentation	Bouton poussoir
Voyant d'accès au disque dur	Vert
Voyant d'intégrité du lien (sur la carte réseau intégrée)	Éteint à 10 Mbps ; allumé (vert) à 100 Mbps
Voyant d'activité (sur la carte réseau intégrée)	Voyant jaune clignotant
Voyants de diagnostic	Quatre voyants sur le panneau arrière

Alimentation

Bloc d'alimentation en CC (courant continu) :

Puissance	250 W
Dissipation thermique	853 BTU/heure soit 214,95 kcal/h

REMARQUE : la dissipation de la chaleur est calculée en fonction de la puissance du bloc d'alimentation.

Alimentation

Tension (lire les consignes de sécurité fournies dans le *Guide d'informations sur le produit* pour obtenir des informations importantes sur le réglage de la tension)

Blocs d'alimentation à sélection manuelle :
90-135 V et 180-265 V à 50/60 Hz

Pile de sauvegarde

Pile bouton de 3 V au lithium, CR2032

Caractéristiques physiques

Hauteur x Largeur x Profondeur 36,8 x 18,4 x 42,6 cm
(14,5 x 7,25 x 16,75 pouces)

Poids 10,4 kg (23 livres)

Spécifications concernant l'environnement

Température :

Fonctionnement 10° à 30° C (50° à 86° F)

REMARQUE : à 30° C (86° F), l'altitude maximale de fonctionnement est de 914 m (3 000 pieds).

Stockage -40 à 65° C (-40 à 149°F)

Humidité relative 20 % à 80 % (sans condensation)

Tolérance maximum aux vibrations :

Fonctionnement 0,25 G - 3 à 200 Hz à 0,5 octave/min

Stockage 2,20 Grms - 10 à 500 Hz à 1 octave/min

Choc maximal :

Fonctionnement 105 G, 2 ms

Stockage 32 G avec un changement de vitesse de 596,9 cm/s (235 pouces/s)

Altitude :

Fonctionnement -15,2 à 3 048 m (-50 à 10 000 pieds)

REMARQUE : à 30° C (86° F), l'altitude maximale de fonctionnement est de 914 m (3 000 pieds).

Stockage -15,2 à 10 670 m (-50 à 35 000 pieds)

Configuration du système

Présentation générale

Utilisez le programme de configuration du système pour :

- modifier les informations de configuration après l'ajout, la modification ou la suppression de matériel ;
- modifier ou configurer des options définissables par l'utilisateur, telles que le mot de passe utilisateur ;
- connaître la quantité de mémoire actuelle ou le type de disque dur installé.

Avant d'utiliser le programme de configuration du système, il est recommandé de noter les informations qui y sont affichées au cas où vous en auriez besoin ultérieurement.



AVIS : si vous n'êtes pas un utilisateur expérimenté, ne modifiez pas les valeurs définies dans ce programme. Certaines modifications peuvent empêcher votre ordinateur de fonctionner correctement.

Accès au programme de configuration du système

- 1 Mettez l'ordinateur sous tension (ou redémarrez-le).
- 2 Lorsque le logo DELL™ apparaît, appuyez immédiatement sur <F12>.

Si vous n'êtes pas intervenu assez rapidement, le logo du système d'exploitation apparaît et le système poursuit la procédure de démarrage. Attendez que le bureau Microsoft® Windows® s'affiche. Ensuite, éteignez de nouveau l'ordinateur (voir la page 53) et recommencez.

Écrans du programme de configuration du système

L'écran du programme de configuration du système affiche les informations en cours ou modifiables relatives à la configuration de l'ordinateur. Il est divisé en trois zones : la liste des options, le champ des options actives et les fonctions des touches.

<p>Options List (Liste des options) : ce champ apparaît sur le côté gauche de la fenêtre. Il s'agit d'une liste déroulante définissant les caractéristiques de configuration de l'ordinateur (matériel installé, mode d'économie d'énergie, fonctions de sécurité, etc.).</p> <p>Utilisez les touches fléchées vers le haut et vers le bas pour faire défiler cette liste.</p> <p>Lorsqu'une option est mise en surbrillance, le champ des options affiche des informations et indique les paramètres actuels et disponibles.</p> <p>Appuyez sur <Entrée> pour développer ou réduire les principales zones d'options.</p>	<p>Option Field (Champ des options) : ce champ affiche des informations sur chaque option. Il permet de visualiser les paramètres actuels et d'y apporter des modifications.</p> <p>Utilisez les touches fléchées vers la droite et vers la gauche pour mettre une option en surbrillance. Appuyez sur <Entrée> pour activer la sélection.</p> <p>Key Functions (Fonctions des touches) : ce champ apparaît sous le champ des options. Il répertorie les touches disponibles et leur fonction dans la zone de configuration active.</p>
--	---

Options du programme de configuration du système



REMARQUE : selon l'ordinateur et les périphériques installés, les éléments répertoriés dans cette section peuvent ne pas s'afficher ou s'afficher de manière légèrement différente.

System (Système)	
System Time (Heure système)	Affiche l'heure système dans le format défini.
System Date (Date système)	Identifie la date, au format Jour Mois
Drive Configuration (Configuration des lecteurs)	
Diskette Drive (Lecteur de disquette)	Définit le lecteur de disquette relié au connecteur FLOPPY sur la carte système. Les options disponibles sont Off (Désactivé), USB , Internal (Interne) ou Read Only (Lecture seule).
Primary Master Drive (Lecteur maître principal)	Identifie le lecteur relié aux connecteurs PRI IDE sur la carte système et répertorie la capacité du disque dur.
Primary Slave Drive (Lecteur esclave principal)	Définit le lecteur esclave associé au lecteur maître principal connecté au logement PRI IDE. Cette option peut être désactivée (Off) ou définie sur Auto (pour détecter le lecteur) et indique, le cas échéant, la capacité du lecteur.
Secondary Master Drive (Lecteur maître secondaire)	Identifie le lecteur relié aux connecteurs SEC IDE de la carte système et indique la capacité du disque dur (affiche n/a (Non disponible) pour les périphériques optiques tels que les lecteurs de CD/DVD).
Secondary Slave Drive (Lecteur esclave secondaire)	Définit le lecteur esclave associé au lecteur maître secondaire connecté au logement SEC IDE. Cette option peut être désactivée (Off) ou définie sur Auto (pour détecter le lecteur) et indique, le cas échéant, la capacité du lecteur. Elle affiche n/a (Non disponible) pour les périphériques optiques tels que les lecteurs de CD/DVD.
IDE Drive UDMA (Lecteur IDE UDMA)	Indique si le mode UDMA (Ultra Direct Memory Access) doit être activé ou non.

Hard-Disk Drive Sequence (Séquence des disques durs)

Identifie les types de périphérique placés en première ou deuxième position dans la liste des priorités d'amorçage du système.

- System BIOS (BIOS système) : les périphériques, tels que les disques durs et les lecteurs de CD/DVD, sont répertoriés dans la section Boot Sequence (Séquence d'amorçage) du programme de configuration du système
- USB device (Périphérique USB) : périphérique tel qu'un disque dur externe ou une clé de mémoire USB

Par défaut, **System BIOS** figure en première position, suivi de l'option **USB device**. Pour modifier cet ordre, sélectionnez une option et appuyez sur la touche + ou - pour la déplacer vers le haut ou le bas de la liste.

REMARQUE : si vous insérez un périphérique d'amorçage et redémarrez l'ordinateur, cette option apparaît dans le menu de configuration du système. Pour démarrer à partir d'un périphérique USB, sélectionnez ce dernier et déplacez-le afin de le mettre en première position dans la liste.

Boot Sequence (Séquence d'amorçage)

Affiche les lecteurs selon leur priorité d'amorçage.

- Floppy device (Lecteur de disquette) : permet d'identifier et de définir le lecteur de disquette relié au connecteur FLOPPY de la carte système. Si aucun lecteur n'est installé, le message **Floppy device (not installed)** (Lecteur de disquette non installé) s'affiche.
- Hard-Disk Drive (Disque dur) : identifie le disque dur. Le lecteur est désigné par une lettre (par exemple **Hard Disk Drive C:**).
- IDE : permet d'identifier et de définir le lecteur optique relié au connecteur IDE de la carte système. Si aucun lecteur n'est installé, le message **IDE CD-ROM Device (not installed)** (Lecteur de CD-ROM IDE non installé) s'affiche.

Chaque périphérique présent est coché dans la liste. Utilisez la barre d'espacement pour désélectionner un périphérique de la séquence d'amorçage. Pour modifier cette dernière, utilisez les touches + ou - afin de déplacer le périphérique vers le haut ou le bas de la liste.

Memory Information (Informations sur la mémoire)

Installed System
Memory (Mémoire
système
installée)

Identifie et indique la quantité de mémoire détectée.

System Memory
Speed (Vitesse
de la mémoire
système)

Identifie et indique la vitesse de la mémoire détectée en mégahertz (MHz). Pour plus d'informations sur la mémoire prise en charge, voir "Mémoire", page 87.

Memory Information (Informations sur la mémoire) (suite)	
System Channel Mode (Mode de canal système)	Identifie et répertorie le mode de la mémoire installée : Dual (Double canal) ou Single (Monocanal). Pour plus d'informations sur la mémoire prise en charge, voir "Mémoire", page 87.
AGP Aperture (Ressources AGP)	Identifie et indique la quantité de mémoire dédiée à la gestion des graphiques. Les valeurs varient selon la capacité de la mémoire installée.
CPU Information (Informations sur le processeur)	
Hyperthreading	Si le processeur de l'ordinateur prend en charge la technologie Hyper-Threading, les options suivantes s'affichent : <ul style="list-style-type: none"> • Disabled (Désactivé) : la fonction Hyper-Threading est désactivée. • Enabled (Activé) : la fonction Hyper-Threading est activée.
CPU Speed (Vitesse du processeur)	Indique les options de réglage de la vitesse du processeur : Normal ou Compatible . AVIS : la modification de la vitesse du processeur peut diminuer sa durée de vie et entraîner l'annulation de la garantie.
Bus Speed (Vitesse du bus)	Indique (en MHz) la vitesse de communication entre le processeur et la mémoire.
Processor ID (ID du processeur)	Indique la vitesse d'horloge (Clock Speed) et la taille du cache de niveau 2 (L2 Cache Size) du processeur.
Integrated Devices (Périphériques intégrés)	
Sound (Son)	Active ou désactive le contrôleur audio intégré.
Network Interface Controller (NIC)	Vous pouvez définir le NIC sur On (Activé, option par défaut), Off (Désactivé) ou On w/ PXE (Activé avec PXE). Si vous sélectionnez cette dernière option (disponible uniquement lors du prochain processus d'amorçage), l'ordinateur vous invite à appuyer sur <Ctrl><Alt>. Cette combinaison de touches affiche un menu dans lequel vous pouvez sélectionner une méthode permettant de démarrer à partir d'un serveur de réseau. Si aucune procédure d'amorçage n'est disponible à partir du serveur réseau, l'ordinateur tente de démarrer à partir du périphérique suivant de la séquence d'amorçage.
Mouse Port (Port souris)	Active ou désactive le contrôleur de souris compatible PS/2 intégré.
USB Emulation (Émulation USB)	Sélectionnez On (Activé, option par défaut) pour que les périphériques USB soient détectés et pris en charge par le système d'exploitation. L'option No Boot (Pas d'amorçage) restreint les accès externes aux données du lecteur. Utilisez-la pour empêcher les utilisateurs de démarrer l'ordinateur à l'aide d'un périphérique USB externe.

Integrated Devices (Périphériques intégrés) (suite)

USB Controller (Contrôleur USB)	Sélectionnez On (Activé, option par défaut) pour pouvoir connecter plusieurs périphériques USB sur un système sans affecter la vitesse de transfert des données. Si vous choisissez l'option Off (Désactivé), tous les ports connectés partagent une vitesse de transfert des données prédéfinie équivalant à un seul port.
Serial Port #1 (Port série 1)	Identifie et définit les paramètres du port série. L'option par défaut, Auto , associe automatiquement le connecteur à une désignation donnée (COM1 ou COM3).
Parallel Port Mode (Mode du port parallèle)	Identifie et définit les paramètres du port parallèle. Vous pouvez définir le port parallèle sur Off (Désactivé), AT , PS/2 , EPP ou ECP .
Parallel Port I/O Address (Adresse d'E-S du port parallèle)	Identifie l'adresse du port parallèle.
Diskette Interface (Interface disquette)	Identifie et définit l'interface du lecteur de disquette. Vous pouvez définir l'interface sur Auto , Read Only (Lecture seule) ou Off (Désactivé).
Primary Video Controller (Contrôleur vidéo principal)	Identifie le contrôleur vidéo principal, lorsque l'ordinateur en comprend deux.
Onboard Video Buffer (Mémoire tampon vidéo intégrée)	Définit la quantité de mémoire système à réserver au contrôleur vidéo intégré.
<hr/> Power Management (Gestion de l'alimentation) <hr/>	
Suspend Mode (Mode veille)	Les options disponibles sont S1 (état de veille dans lequel l'ordinateur fonctionne en mode faible consommation) et S3 (l'alimentation est réduite ou coupée pour la plupart des composants mais la mémoire du système reste active).
AC Power Recovery (Retour de l'alimentation secteur)	Permet de définir l'action que le système doit entreprendre lorsqu'il est de nouveau alimenté en électricité.
Low Power Mode (Mode économie d'énergie)	Lorsque l'option Low Power Mode (Mode économie d'énergie) est sélectionnée, les événements de réveil distants ne peuvent pas réactiver le système lorsque l'ordinateur est en mode Hibernate (Mise en veille prolongée) ou Off (Désactivé).

System Security (Sécurité du système)	Affiche les options de sécurité du système disponibles.
Password Status (État du mot de passe)	Cette option permet de verrouiller le champ du mot de passe système. Pour y accéder, l'utilisateur doit entrer le mot de passe de configuration. Lorsque ce champ est verrouillé, vous ne pouvez plus désactiver la protection par mot de passe en appuyant sur <Ctrl><Entrée> au démarrage de l'ordinateur.
System Password (Mot de passe du système)	Affiche l'état actuel du mot de passe système : Enabled (Activé) ou Disabled (Désactivé).
Setup Password (Mot de passe de configuration)	Affiche l'état actuel du mot de passe système et permet de définir un nouveau mot de passe.
PXE BIS Default Policy (Stratégie PXE BIS par défaut)	Permet de définir la stratégie voulue pour l'option "NIC activé avec PXE". Les options disponibles sont Deny (Refuser), Accept (Accepter) ou Reset (Réinitialiser). Voir "Network Interface Controller (NIC)", page 95.
Keyboard Numlock (Touche Verr Num)	Active (On) ou désactive (Off) le pavé numérique. Ce paramètre est prioritaire sur l'utilisation de la touche correspondante du clavier.
Report Keyboard Errors (Signaler les erreurs de clavier)	Active (On) ou désactive (Off) la consignation des erreurs liées au clavier.
Auto Power On (Mise sous tension automatique)	Identifie si la mise sous tension automatique est désactivée (Disabled) ou activée (Enabled).
Fast Boot (Amorçage rapide)	Lorsque ce paramètre est défini sur On (Activé, option par défaut), l'ordinateur démarre plus rapidement car il ignore certaines étapes de configuration et certains tests.
OS Install Mode (Mode d'installation du système d'exploitation)	Les options possibles sont On (Activé) et Off (Désactivé, option par défaut).

System Security (Sécurité du système) (suite)	Affiche les options de sécurité du système disponibles.
IDE Hard Drive Acoustics Mode (Mode acoustique du disque dur IDE)	<p>Quiet (Silencieux, option par défaut) : le disque dur fonctionne dans son mode le plus silencieux.</p> <p>Performance : le disque dur fonctionne à sa vitesse maximale.</p> <p>Bypass (Ignorer) : l'ordinateur n'effectue aucun test ni aucune modification de la configuration acoustique actuelle.</p> <p>Suggested (Recommandé) : le disque dur fonctionne au niveau acoustique recommandé par le fabricant.</p> <p>REMARQUE : l'utilisation du mode Performance peut rendre le fonctionnement du lecteur plus bruyant, mais cela n'a aucune incidence sur les performances.</p> <p>La modification de la configuration acoustique n'altère pas l'image du disque dur.</p>
System Event Log (Journal d'événements du système)	Affiche le journal d'événements du système.
Asset Tag (Numéro d'inventaire)	Affiche le numéro d'inventaire de l'ordinateur.
POST Behavior (Comportement de l'auto-test de démarrage)	
Fastboot (Amorçage rapide)	Lorsque ce paramètre est défini sur On (Activé, option par défaut), l'ordinateur démarre plus rapidement car il ignore certaines étapes de configuration et certains tests.
Numlock Key (Touche Verr Num)	Définit le comportement du pavé numérique situé à droite du clavier. L'option par défaut (On) active les fonctions numériques et mathématiques indiquées en haut de chaque touche. L'option Off active les fonctions de contrôle du curseur indiquées en bas de chaque touche.
OS Install (Installation du système d'exploitation)	Les options possibles sont On (Activé) et Off (Désactivé, option par défaut).
POST Hotkeys (Raccourcis clavier POST)	Permet d'indiquer les touches de fonction devant s'afficher au démarrage de l'ordinateur. La touche F2 permet d'accéder au programme de configuration du système et la touche F12 au menu d'amorçage.
Keyboard Errors (Erreurs de clavier)	Active ou désactive la consignation des erreurs liées au clavier pendant le démarrage de l'ordinateur.

Séquence d'amorçage

L'option Boot Sequence (Séquence d'amorçage) permet de modifier l'ordre des périphériques dans la séquence d'amorçage.

Options

- **Diskette Drive** (Lecteur de disquette) : l'ordinateur essaie de démarrer à partir du lecteur de disquette. Si la disquette présente dans le lecteur n'est pas amorçable, si le lecteur ne contient pas de disquette ou si aucun lecteur de disquette n'est installé sur l'ordinateur, l'ordinateur génère un message d'erreur.
- **Hard Drive** (Disque dur) : l'ordinateur essaie de démarrer à partir du disque dur principal. Si aucun système d'exploitation ne se trouve sur le disque dur, l'ordinateur génère un message d'erreur.
- **CD Drive** (Lecteur de CD) : l'ordinateur essaie de démarrer à partir du lecteur de CD. Si le lecteur ne contient aucun CD ou si le CD ne contient aucun système d'exploitation, l'ordinateur génère un message d'erreur.
- **USB Flash Device** (Périphérique Flash USB) : insérez le périphérique dans un port USB et redémarrez l'ordinateur. Lorsque le message `F12 = Boot Menu` (`F12 = Menu d'amorçage`) s'affiche dans le coin supérieur droit de l'écran, appuyez sur `<F2>`. Le BIOS détecte le périphérique et ajoute l'option Flash USB au menu d'amorçage.



REMARQUE : pour que le système puisse démarrer à partir d'un périphérique USB, celui-ci doit être amorçable. Consultez la documentation du périphérique pour vous en assurer.

Modification de la séquence d'amorçage pour le démarrage en cours

Vous pouvez utiliser cette fonctionnalité, par exemple, pour redémarrer l'ordinateur à partir d'un périphérique USB tel qu'un lecteur de disquette, une clé de mémoire ou un lecteur de CD-RW.



REMARQUE : si vous configurez l'ordinateur pour qu'il démarre sur un lecteur de disquette USB, vous devez d'abord désactiver le lecteur de disquette en sélectionnant OFF dans le programme de configuration du système (voir la page 91).

- 1 Si vous démarrez l'ordinateur à partir d'un périphérique USB, reliez ce dernier à un connecteur USB (voir la page 61).
- 2 Mettez l'ordinateur sous tension (ou redémarrez-le).

- 3 Lorsque le message **F2 = Setup**, **F12 = Boot Menu** (**F2 = Configuration**, **F12 = Menu d'amorçage**) s'affiche dans le coin supérieur droit de l'écran, appuyez sur **<F12>**.

Si vous n'avez pas appuyé assez vite, le logo du système d'exploitation apparaît. Dans ce cas, attendez que le bureau Microsoft Windows s'affiche. Ensuite, éteignez de nouveau l'ordinateur (voir la page 53) et recommencez.

Le menu **Boot Device** (Périphérique d'amorçage) s'affiche, répertoriant tous les périphériques d'amorçage disponibles. Chaque périphérique est affecté à un numéro.

- 4 Au bas de l'écran, entrez le numéro du périphérique à utiliser pour l'amorçage en cours uniquement. Par exemple, pour démarrer l'ordinateur à partir d'une clé de mémoire USB, mettez en surbrillance **USB Flash Device** (Périphérique Flash USB) et appuyez sur **<Entrée>**.

 **REMARQUE** : pour que le système puisse démarrer à partir d'un périphérique USB, celui-ci doit être amorçable. Consultez la documentation du périphérique pour vous en assurer.

Modification de la séquence d'amorçage pour les prochains redémarrages

- 1 Accédez au programme de configuration du système (voir la page 91).
- 2 Utilisez les touches fléchées pour mettre en surbrillance l'option de menu **Boot Sequence** (Séquence d'amorçage), puis appuyez sur **<Entrée>** pour accéder au menu.

 **REMARQUE** : notez la séquence d'amorçage utilisée au cas où vous auriez besoin de la restaurer.

- 3 Appuyez sur les touches fléchées vers le haut et vers le bas pour vous déplacer dans la liste des périphériques.
- 4 Appuyez sur la barre d'espace pour activer ou désactiver un périphérique (les périphériques activés sont cochés).
- 5 Appuyez sur le signe plus (+) ou moins (-) pour déplacer un périphérique sélectionné vers le haut ou vers le bas de la liste.

Effacement des mots de passe oubliés

⚠ PRÉCAUTION : avant de commencer les procédures de cette section, suivez les consignes de sécurité fournies dans le *Guide d'informations sur le produit*.

- 1 Suivez les procédures de la section “Avant de commencer”, page 53.

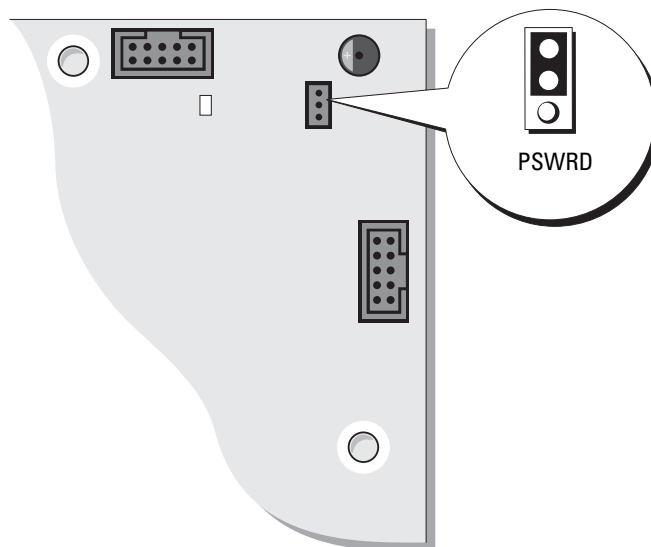

- 2 Repérez le cavalier de mot de passe à trois broches (PSWD) sur la carte système (voir la page 61), puis placez la fiche du cavalier sur les broches 2 et 3 pour effacer le mot de passe.

✎ REMARQUE : lorsque vous recevez votre ordinateur, la fiche de ce cavalier est installée sur les broches 1 et 2.

- 3 Fermez le capot de l'ordinateur (voir la page 85).
- 4 Branchez l'ordinateur et le moniteur sur le secteur, puis allumez-les.
- 5 Attendez que le bureau Microsoft® Windows® s'affiche, puis éteignez l'ordinateur (voir la page 53).
- 6 Éteignez le moniteur, puis débranchez-le du secteur.
- 7 Débranchez le cordon d'alimentation de l'ordinateur de sa prise électrique, puis appuyez sur le bouton d'alimentation pour mettre la carte système à la terre.
- 8 Ouvrez le capot de l'ordinateur (voir la page 59).
- 9 Repérez le cavalier de mot de passe à 3 broches sur la carte système (voir la page 61), puis installez la fiche sur les broches 1 et 2 pour réactiver la protection par mot de passe.
- 10 Réinstallez le capot de l'ordinateur (voir la page 85).
- ➡ AVIS :** pour connecter un câble réseau, branchez-le d'abord sur la prise réseau murale, puis sur l'ordinateur.
- 11 Branchez l'ordinateur et les périphériques sur le secteur, puis mettez-les sous tension.

Entretien de l'ordinateur

 **PRÉCAUTION** : avant de commencer les procédures de cette section, suivez les consignes de sécurité fournies dans le *Guide d'informations sur le produit*.

Ordinateur, clavier et moniteur

 **PRÉCAUTION** : débranchez l'ordinateur du secteur avant de le nettoyer. Utilisez un chiffon doux humidifié avec de l'eau. N'utilisez pas de produits d'entretien liquides ou en aérosol, qui peuvent contenir des substances inflammables.

- Utilisez un aspirateur muni d'une brosse afin d'ôter délicatement la poussière des baies et ouvertures de l'ordinateur ainsi qu'entre les touches du clavier.

 **AVIS** : n'essuyez pas le moniteur avec une solution à base d'alcool ou de savon, cela risquerait d'endommager son revêtement anti-reflet.

- Utilisez un chiffon doux, propre et humidifié. Si possible, utilisez un chiffon conçu spécialement pour le nettoyage des écrans et adapté au revêtement antistatique du moniteur.
- Nettoyez le clavier, l'ordinateur et les parties en plastique de l'écran avec un chiffon doux imbibé d'une solution composée de trois volumes d'eau et d'un volume de détergent pour vaisselle.

Ne trempez pas le chiffon et ne faites pas couler de liquide à l'intérieur de l'ordinateur ou du clavier.

Souris

Nettoyez la souris si le curseur saute ou se déplace de façon anormale sur l'écran. Pour une souris non optique, procédez comme suit :

- 1 Faites pivoter l'anneau de retenue situé sous de la souris dans le sens inverse des aiguilles d'une montre puis retirez la bille.
- 2 Essayez la bille à l'aide d'un chiffon propre et non pelucheux.
- 3 Soufflez délicatement dans la cavité de la bille pour en déloger la poussière et les peluches.
- 4 Si les roulements situés dans la cavité de la bille sont sales, nettoyez-les avec un coton-tige légèrement imbibé d'alcool isopropylique.
- 5 Alignez les roulements s'ils sont décentrés. Assurez-vous que le coton-tige n'a pas laissé de peluches sur les roulements.
- 6 Remettez en place la bille et l'anneau de retenue, puis tournez ce dernier dans le sens des aiguilles d'une montre pour le visser.

Lecteur de disquette

- ➔ **AVIS** : n'essayez pas de nettoyer les têtes de lecteurs avec un coton-tige. Vous risqueriez de les déplacer, ce qui empêcherait le fonctionnement du lecteur.

Nettoyez le lecteur de disquette à l'aide d'un kit de nettoyage vendu dans le commerce. Ces kits contiennent des disquettes pré-traitées conçues pour éliminer les impuretés qui s'accumulent durant l'utilisation normale du lecteur.

CD et DVD

- ➔ **AVIS** : utilisez une bombe à air comprimé pour nettoyer la lentille du lecteur de CD/DVD et suivez les instructions fournies avec cette bombe. Ne touchez jamais la lentille se trouvant à l'intérieur du lecteur.

Si vous rencontrez des problèmes lors de la lecture de CD ou DVD (sauts pendant la lecture, par exemple), nettoyez d'abord les disques.

- 1 Saisissez le disque par les bords.

- ➔ **AVIS** : pour ne pas abîmer la surface du disque, évitez de l'essuyer par mouvement circulaire.

- 2 À l'aide d'un chiffon doux et non pelucheux, essuyez délicatement le verso du disque (la face ne portant pas d'étiquette) d'un mouvement linéaire, en allant du centre du disque vers sa bordure externe.

Si la poussière ne part pas, utilisez un peu d'eau ou une solution diluée d'eau et de savon doux. Vous pouvez également vous procurer dans le commerce des produits conçus pour nettoyer les disques et fournir une certaine protection contre la poussière, les traces de doigt et les éraflures. Les produits de nettoyage pour CD peuvent être utilisés en toute sécurité sur les DVD.

Règles de support technique de Dell (États-Unis uniquement)

Le support technique fourni par les techniciens de Dell nécessite la coopération et la participation du client dans le processus de dépannage et permet de restaurer le système d'exploitation, les logiciels et les pilotes du matériel à leur état d'origine, c'est-à-dire, à la configuration par défaut livrée par Dell ; il permet en outre de vérifier le fonctionnement approprié de l'ordinateur et du matériel installé par Dell. En plus du support technique fourni par nos techniciens, vous disposez d'une aide en ligne à l'adresse support.dell.com. Des options de support technique payantes supplémentaires sont également disponibles.

Dell offre un support technique limité pour l'ordinateur et tous les logiciels et périphériques installés par Dell¹. Le support pour les logiciels et périphériques tiers est fourni par le fabricant, y compris dans le cas des logiciels et périphériques achetés auprès de Dell Software and Peripherals, Readyware et Custom Factory Integration² ou installés par ces organismes.

- 1 Les services de réparation sont fournis conformément aux termes et conditions de votre garantie limitée et des contrats de services de support en option achetés avec votre ordinateur.
- 2 Tous les composants standard de Dell inclus dans un projet CFI (Custom Factory Integration) sont couverts par la garantie limitée standard de Dell pour votre ordinateur. Cependant, Dell développe également un programme de remplacement de pièces afin de couvrir tous les composants matériels tiers non standard intégrés par le biais d'un projet CFI pour une durée égale à celle du contrat de service de l'ordinateur.

Définition des périphériques et logiciels installés par Dell

Les logiciels installés par Dell comprennent le système d'exploitation et quelques programmes préinstallés sur l'ordinateur pendant sa fabrication (Microsoft® Office, Norton Antivirus, entre autres).

Les périphériques installés par Dell incluent les cartes d'extension internes, la baie modulaire de marque Dell ou les accessoires de carte PC. Sont inclus également les produits de marque Dell suivants : moniteurs, claviers, souris, haut-parleurs, microphones pour modems à fonction téléphonique, stations d'amarrage/réplicateurs de port, produits réseau et le câblage associé.

Définition des périphériques et logiciels tiers

Les logiciels et périphériques tiers incluent tout périphérique, accessoire ou logiciel vendu par Dell mais qui ne porte pas la marque Dell (imprimantes, scanners et appareils photo, jeux, etc.). Le support technique pour tout logiciel ou périphérique tiers est fourni par le fabricant du produit.

Réglementations de la FCC (États-Unis uniquement)

La plupart des systèmes informatiques Dell sont classés par la FCC (Federal Communications Commission, Commission fédérale des communications) comme des périphériques numériques de classe B. Pour déterminer la classification de votre système informatique, examinez toutes les étiquettes d'homologation de la FCC situées sous l'ordinateur ou sur un panneau arrière ou latéral, sur les pattes de montage des cartes et sur les cartes elles-mêmes. Si l'une des étiquettes indique la Classe A, tout votre système est considéré être un appareil numérique de Classe A. Si *toutes* les étiquettes portent une indication d'appartenance à la classe B FCC (numéro d'identification FCC ou logo FCC) (**FC**), votre système est considéré comme un appareil numérique de classe B.

Après avoir déterminé la classification FCC de votre système, prenez connaissance de la réglementation FCC qui s'y rapporte. Notez que la réglementation de la FCC stipule que les changements et modifications non explicitement approuvés par Dell peuvent annuler votre droit d'utiliser cet équipement.

Cet appareil est conforme à l'alinéa 15 de la réglementation de la FCC. Son fonctionnement est régi par les deux conditions suivantes :

- Cet appareil ne doit pas causer de perturbations nuisibles.
- Cet appareil doit accepter toutes les perturbations qu'il reçoit, y compris celles susceptibles de perturber son fonctionnement.

Classe A

Ce matériel a été testé et certifié conforme aux limites des appareils numériques de Classe A définies par l'alinéa 15 de la réglementation de la FCC. Ces restrictions sont conçues pour fournir une protection adéquate contre les perturbations nuisibles quand le matériel est utilisé dans un environnement commercial. Cet équipement crée, utilise et peut émettre de l'énergie de fréquence radio et risque, s'il n'est pas installé et utilisé conformément aux instructions du guide du fabricant, de produire des perturbations nuisibles aux radiocommunications. L'utilisation de cet équipement dans une zone résidentielle risque de provoquer des perturbations nuisibles que vous devrez corriger à vos propres frais.

Classe B

Il a été testé et reconnu conforme aux limites des appareils numériques de Classe B définies par l'alinéa 15 de la réglementation de la FCC. Ces limites sont conçues pour fournir une protection raisonnable contre les perturbations nuisibles quand l'équipement est utilisé dans un environnement résidentiel. Cet équipement crée, utilise et peut émettre de l'énergie de fréquence radio et risque, s'il n'est pas installé et utilisé suivant les instructions du guide du fabricant, de perturber les radiocommunications. Il n'y a cependant aucune garantie qu'il n'y aura pas de perturbation dans une installation particulière. Si le matériel crée des perturbations nuisibles à la réception radio ou télévision, ce qui peut être déterminé en l'éteignant et le rallumant, vous devriez essayer de corriger ces perturbations en prenant une ou plusieurs des mesures suivantes :

- Changez l'orientation ou l'emplacement de l'antenne de réception.
- Éloignez davantage le matériel du récepteur.
- Ne branchez pas le matériel et le récepteur sur le même circuit.
- Consultez le vendeur ou un technicien qualifié en radio/télévision pour obtenir de l'aide.

Informations d'identification de la FCC

Les informations suivantes se trouvent sur les dispositifs couverts par ce document, conformément aux réglementations de la FCC :

- Numéro de modèle : DMC
- Nom de la société :

Dell Inc.
One Dell Way
Round Rock, Texas 78682, USA
512-338-4400

Contacteur Dell

Vous pouvez contacter Dell électroniquement en allant sur les sites Web suivants :

- www.dell.com
- support.dell.com (support technique)
- premiersupport.dell.com (support technique pour l'enseignement, les administrations, le secteur médical et les moyennes et grandes entreprises, y compris les clients Premier, Platinum et Gold)

Vous trouverez les adresses Web spécifiques à votre pays dans la section correspondante du tableau ci-dessous.

REMARQUE : les numéros verts ne peuvent être utilisés que dans le pays pour lequel ils sont mentionnés.

Pour contacter Dell, utilisez les adresses électroniques, les numéros de téléphone et les codes indiqués dans ce tableau. Si vous avez besoin d'assistance pour connaître les indicatifs à utiliser, contactez un standardiste local ou international.

Indicatif du pays (ville) : Indicatif d'accès international Indicatif du pays Indicatif de la ville	Nom du service ou zone de service Site web et adresse e-mail	Indicatifs de zone, numéros locaux et numéros d'appel gratuit
Afrique du Sud (Johannesburg)	Site Web : support.euro.dell.com	
Indicatif d'accès international : 09/091	Par E-mail : dell_za_support@dell.com	
Indicatif du pays : 27	Gold Queue	011 709 7713
Indicatif de la ville : 11	Support technique	011 709 7710
	Service clientèle	011 709 7707
	Ventes	011 709 7700
	Fax	011 706 0495
	Standard	011 709 7700
Allemagne (Langen)	Site Web : support.euro.dell.com	
Indicatif d'accès international : 00	Par E-mail : tech_support_central_europe@dell.com	
Indicatif du pays : 49	Support technique	06103 766-7200
Indicatif de la ville : 6103	Service clientèle auprès du grand public et des PME/PMI	0180-5-224400
	Service clientèle pour le segment global	06103 766-9570
	Service clientèle pour les comptes privilégiés	06103 766-9420
	Service clientèle pour les grandes entreprises	06103 766-9560
	Service clientèle pour les comptes publics	06103 766-9555
	Standard	06103 766-7000
Amérique Latine	Support technique clientèle (Austin, Texas, USA)	512 728-4093
	Service clientèle (Austin, Texas, USA)	512 728-3619
	Fax (support technique et service clientèle) (Austin, Texas, USA)	512 728-3883
	Ventes (Austin, Texas, USA.)	512 728-4397
	Ventes par fax (Austin, Texas, USA)	512 728-4600
		ou 512 728-3772
Anguilla	Support général	numéro vert : 800-335-0031
Antigua et Barbuda	Support général	1-800-805-5924

Indicatif du pays (ville) : Indicatif d'accès international Indicatif du pays Indicatif de la ville	Nom du service ou zone de service Site web et adresse e-mail	Indicatifs de zone, numéros locaux et numéros d'appel gratuit
Antilles néerlandaises	Support général	001-800-882-1519
Argentine (Buenos Aires)	Site Web : www.dell.com.ar	
Indicatif d'accès international : 00	Par E-mail : us_latin_services@dell.com	
Indicatif du pays : 54	E-mail (ordinateurs de bureau et portables) : la-techsupport@dell.com	
Indicatif de la ville : 11	E-mail (serveurs et EMC) : la_enterprise@dell.com	
	Service clientèle	numéro vert : 0-800-444-0730
	Support technique	numéro vert : 0-800-444-0733
	Services de support technique	numéro vert : 0-800-444-0724
	Ventes	0-810-444-3355
Aruba	Support général	numéro vert : 800-1578
Australie (Sydney)	E-mail (Australie) : au_tech_support@dell.com	
Indicatif d'accès international : 0011	E-mail (Nouvelle Zélande) : nz_tech_support@dell.com	
Indicatif du pays : 61	Grand public et PME/PMI	1-300-65-55-33
Indicatif de la ville : 2	Gouvernement et Entreprise	numéro vert : 1-800-633-559
	Division des comptes privilégiés (PAD)	numéro vert : 1-800-060-889
	Serveurs et stockage	numéro vert : 1-800-505-095
	Ordinateurs de bureau et portables	numéro vert : 1-800-733-314
	Service clientèle	numéro vert : 1-800-819-339
	Ventes aux grandes entreprises	numéro vert : 1-800-808-385
	Ventes aux particuliers	numéro vert : 1-800-808-312
	Fax	numéro vert : 1-800-818-341

Indicatif du pays (ville) : Indicatif d'accès international Indicatif du pays Indicatif de la ville	Nom du service ou zone de service Site web et adresse e-mail	Indicatifs de zone, numéros locaux et numéros d'appel gratuit
Autriche (Vienne)	Site Web : support.euro.dell.com	
Indicatif d'accès international : 900	Par E-mail : tech_support_central_europe@dell.com	
Indicatif du pays : 43	Ventes au grand public et aux PME/PMI	0820 240 530 00
Indicatif de la ville : 1	Fax pour le grand public et aux PME/PMI	0820 240 530 49
	Service clientèle auprès du grand public et des PME/PMI	0820 240 530 14
	Service clientèle auprès des comptes privilégiés/ des grandes entreprises	0820 240 530 16
	Support technique pour les petites entreprises et les activités professionnelles à domicile	0820 240 530 14
	Support technique auprès des comptes privilégiés/des grandes entreprises	0660 8779
	Standard	0820 240 530 00
Bahamas	Support général	numéro vert : 1-866-278-6818
Belgique (Bruxelles)	Site Web : support.euro.dell.com	
Indicatif d'accès international : 00	E-mail pour les clients francophones : support.euro.dell.com/be/fr/emaildell/	
Indicatif du pays : 32	Support technique	02 481 92 88
Indicatif de la ville : 2	Support technique par fax	02 481 92 95
	Service clientèle	02 713 15 65
	Ventes aux grandes entreprises	02 481 91 00
	Fax	02 481 92 99
	Standard	02 481 91 00
Bermudes	Support général	1-800-342-0671
Bolivie	Support général	numéro vert : 800-10-0238
Brésil	Site Web : www.dell.com/br	
Indicatif d'accès international : 00	Support clientèle, support technique	0800 90 3355
	Support technique par fax	51 481 5470
Indicatif du pays : 55	Service clientèle par fax	51 481 5480
Indicatif de la ville : 51	Ventes	0800 90 3390

Indicatif du pays (ville) : Indicatif d'accès international Indicatif du pays Indicatif de la ville	Nom du service ou zone de service Site web et adresse e-mail	Indicatifs de zone, numéros locaux et numéros d'appel gratuit
Brunei	Support technique clientèle (Penang, Malaisie)	604 633 4966
Indicatif du pays : 673	Service clientèle (Penang, Malaisie)	604 633 4949
	Ventes transactionnelles (Penang, Malaisie)	604 633 4955
Canada (North York, Ontario)	État des commandes en ligne : www.dell.ca/ostatus	
Indicatif d'accès international : 011	AutoTech (Support technique automatisé)	numéro vert : 1-800-247-9362
	Service clientèle (petites entreprises et activités professionnelles à domicile)	numéro vert : 1-800-847-4096
	Service clientèle (moyennes et grandes entreprises, pouvoirs publics)	numéro vert : 1-800-326-9463
	Support technique (petites entreprises et activités professionnelles à domicile)	numéro vert : 1-800-847-4096
	Support technique (moyennes et grandes entreprises, pouvoirs publics)	numéro vert : 1-800-387-5757
	Ventes (Petites entreprises et activités professionnelles à domicile)	numéro vert : 1-800-387-5752
	Ventes (moyennes et grandes entreprises, pouvoirs publics)	numéro vert : 1-800-387-5755
	Ventes de pièces détachées et de services étendus	1 866 440 3355
Chili (Santiago)	Ventes, service clientèle et support technique	numéro vert : 1230-020-4823
Indicatif du pays : 56		
Indicatif de la ville : 2		

Indicatif du pays (ville) : Indicatif d'accès international Indicatif du pays Indicatif de la ville	Nom du service ou zone de service Site web et adresse e-mail	Indicatifs de zone, numéros locaux et numéros d'appel gratuit
Chine (Xiamen) Indicatif du pays : 86 Indicatif de la ville : 592	Site Web de support technique : support.dell.com.cn E-mail du support technique : cn_support@dell.com Support technique par fax Support technique (Dimension™ et Inspiron™) Support technique (OptiPlex™, Latitude™ et Dell Precision™) Support technique (serveurs et stockage) Support technique (projecteurs, PDA, imprimantes, commutateurs, routeurs, etc.) Défense des clients Télécopie défense des clients Grand public et PME/PMI Division des comptes privilégiés Comptes de grandes entreprises - GCP Comptes clés des grandes entreprises Comptes de grandes entreprises - Nord Comptes grandes entreprises - administrations et éducation Nord Comptes de grandes entreprises - Est Comptes grandes entreprises - administrations et éducation Est Comptes grandes entreprises - Queue Team Comptes de grandes entreprises - Sud Comptes grandes entreprises - Ouest Comptes grandes entreprises - Pièces détachées	818 1350 numéro vert : 800 858 2969 numéro vert : 800 858 0950 numéro vert : 800 858 0960 numéro vert : 800 858 2920 numéro vert : 800 858 2060 592 818 1308 numéro vert : 800 858 2222 numéro vert : 800 858 2557 numéro vert : 800 858 2055 numéro vert : 800 858 2628 numéro vert : 800 858 2999 numéro vert : 800 858 2955 numéro vert : 800 858 2020 numéro vert : 800 858 2669 numéro vert : 800 858 2572 numéro vert : 800 858 2355 numéro vert : 800 858 2811 numéro vert : 800 858 2621

Indicatif du pays (ville) : Indicatif d'accès international Indicatif du pays Indicatif de la ville	Nom du service ou zone de service Site web et adresse e-mail	Indicatifs de zone, numéros locaux et numéros d'appel gratuit
Corée (Séoul)	Support technique	numéro vert : 080-200-3800
Indicatif d'accès international : 001	Ventes	numéro vert : 080-200-3600
Indicatif du pays : 82	Service clientèle (Séoul, Corée)	numéro vert : 080-200-3800
Indicatif de la ville : 2	Service clientèle (Penang, Malaisie)	604 633 4949
	Fax	2194-6202
	Standard	2194-6000
Colombie	Support général	980-9-15-3978
Costa Rica	Support général	0800-012-0435
Danemark (Copenhague)	Site Web : support.euro.dell.com	
Indicatif d'accès international : 00	Support par e-mail (ordinateurs portables) : den_nbk_support@dell.com	
Indicatif du pays : 45	Support par e-mail (ordinateurs de bureau) : den_support@dell.com	
	Support par e-mail (serveurs) : Nordic_server_support@dell.com	
	Support technique	7023 0182
	Service clientèle (relationnel)	7023 0184
	Service clientèle auprès du grand public et des PME/PMI	3287 5505
	Standard (relationnel)	3287 1200
	Fax du standard (Relations clientèle)	3287 1201
	Standard (grand public et PME/PMI)	3287 5000
	Fax du standard (grand public et PME/PMI)	3287 5001
Dominique	Support général	numéro vert : 1-866-278-6821
Équateur	Support général	numéro vert : 999-119

Indicatif du pays (ville) : Indicatif d'accès international Indicatif du pays Indicatif de la ville	Nom du service ou zone de service Site web et adresse e-mail	Indicatifs de zone, numéros locaux et numéros d'appel gratuit
Espagne (Madrid)	Site Web : support.euro.dell.com	
Indicatif d'accès international : 00	Par E-mail : support.euro.dell.com/es/es/emaildell/	
Indicatif du pays : 34	Grand public et PME/PMI	
Indicatif de la ville : 91	Support technique	902 100 130
	Service clientèle	902 118 540
	Ventes	902 118 541
	Standard	902 118 541
	Fax	902 118 539
	Grandes entreprises	
	Support technique	902 100 130
	Service clientèle	902 115 236
	Standard	91 722 92 00
	Fax	91 722 95 83
États-Unis (Austin, Texas)	Service d'état des commandes automatisé	numéro vert : 1-800-433-9014
Indicatif d'accès international : 011	AutoTech (ordinateurs portables et de bureau)	numéro vert : 1-800-247-9362
Indicatif du pays : 1	Client (domicile et siège social)	
	Support technique	numéro vert : 1-800-624-9896
	Service clientèle	numéro vert : 1-800-624-9897
	Support technique Dellnet™	numéro vert : 1-877-Dellnet (1-877-335-5638)
	Clients du Programme d'achat employé	numéro vert : 1-800-695-8133
	Site Web des services financiers : www.dellfinancialservices.com	
	Services financiers (leasing/prêts)	numéro vert : 1-877-577-3355
	Services financiers (Comptes privilégiés Dell [DPA])	numéro vert : 1-800-283-2210
	Entreprises	
	Service clientèle et support technique	numéro vert : 1-800-822-8965
	Clients du Programme d'achat employé	numéro vert : 1-800-695-8133

Indicatif du pays (ville) : Indicatif d'accès international Indicatif du pays Indicatif de la ville	Nom du service ou zone de service Site web et adresse e-mail	Indicatifs de zone, numéros locaux et numéros d'appel gratuit
France (Paris, Montpellier)	Site Web : support.euro.dell.com	
Indicatif d'accès international : 00	E-mail : support.euro.dell.com/fr/fr/emaildell/ Grand public et PME/PMI	
Indicatif du pays : 33	Support technique	0825 387 270
Indicatif de la ville : (1) (4)	Service clientèle	0825 823 833
	Standard	0825 004 700
	Standard (appels extérieurs à la France)	04 99 75 40 00
	Ventes	0825 004 700
	Fax	0825 004 701
	Télécopieur (appels extérieurs à la France)	04 99 75 40 01
	Grandes entreprises	
	Support technique	0825 004 719
	Service clientèle	0825 338 339
	Standard	01 55 94 71 00
	Ventes	01 55 94 71 00
	Fax	01 55 94 71 01
Grèce	Site Web : support.euro.dell.com	
Indicatif d'accès international : 00	Par E-mail : support.euro.dell.com/gt/en/emaildell/	
Indicatif du pays : 30	Support technique	00800-44 14 95 18
	Support technique Gold	00800-44 14 00 83
	Standard	2108129810
	Standard – Service Gold	2108129811
	Ventes	2108129800
	Fax	2108129812
Grenade	Support général	numéro vert : 1-866-540-3355
Guatemala	Support général	1-800-999-0136
Guyane	Support général	numéro vert : 1-877-270-4609

Indicatif du pays (ville) : Indicatif d'accès international Indicatif du pays Indicatif de la ville	Nom du service ou zone de service Site web et adresse e-mail	Indicatifs de zone, numéros locaux et numéros d'appel gratuit
Hong Kong	Site Web : support.ap.dell.com	
Indicatif d'accès international : 001	Par E-mail : apsupport@dell.com	
Indicatif du pays : 852	Support technique (Dimension™ et Inspiron™)	2969 3188
	Support technique (OptiPlex™, Latitude™ et Dell Precision™)	2969 3191
	Support technique (PowerApp™, PowerEdge™, PowerConnect™ et PowerVault™)	2969 3196
	Hotline EEC Gold Queue	2969 3187
	Support clients	3416 0910
	Comptes grandes entreprises	3416 0907
	Programmes comptes internationaux	3416 0908
	Division moyennes entreprises	3416 0912
	Division petites entreprises et activités professionnelles à domicile	2969 3155
Îles Caïmans	Support général	1-800-805-7541
Îles Turks et Caïcos	Support général	numéro vert : 1-866-540-3355
Îles vierges britanniques	Support général	numéro vert : 1-866-278-6820
Îles vierges (États-Unis)	Support général	1-877-673-3355
Inde	Support technique	1600 33 8045
	Ventes	1600 33 8044

Indicatif du pays (ville) : Indicatif d'accès international Indicatif du pays Indicatif de la ville	Nom du service ou zone de service Site web et adresse e-mail	Indicatifs de zone, numéros locaux et numéros d'appel gratuit
Irlande (Cherrywood)	Site Web : support.euro.dell.com	
Indicatif d'accès international : 16	Par E-mail : dell_direct_support@dell.com	
Indicatif du pays : 353	Support technique	1850 543 543
Indicatif de la ville : 1	Support technique du Royaume-Uni (au RU uniquement)	0870 908 0800
	Service clientèle auprès des particuliers	01 204 4014
	Service clientèle auprès des PME/PMI	01 204 4014
	Service clientèle au Royaume-Uni (au RU uniquement)	0870 906 0010
	Service clientèle auprès des grandes entreprises	1850 200 982
	Service clientèle entreprises (depuis le Royaume-Uni uniquement)	0870 907 4499
	Ventes en Irlande	01 204 4444
	Ventes au Royaume-Uni (au RU uniquement)	0870 907 4000
	Ventes/Télécopieur	01 204 0103
	Standard	01 204 4444
Italie (Milan)	Site Web : support.euro.dell.com	
Indicatif d'accès international : 00	E-mail : support.euro.dell.com/it/it/emaildell/	
Indicatif du pays : 39	Grand public et PME/PMI	
Indicatif de la ville : 02	Support technique	02 577 826 90
	Service clientèle	02 696 821 14
	Fax	02 696 821 13
	Standard	02 696 821 12
	Grandes entreprises	
	Support technique	02 577 826 90
	Service clientèle	02 577 825 55
	Fax	02 575 035 30
	Standard	02 577 821
Jamaïque	Support technique général (appel à partir de la Jamaïque uniquement)	1-800-682-3639

Indicatif du pays (ville) : Indicatif d'accès international Indicatif du pays Indicatif de la ville	Nom du service ou zone de service Site web et adresse e-mail	Indicatifs de zone, numéros locaux et numéros d'appel gratuit
Japon (Kawasaki)	Site Web : support.jp.dell.com	
Indicatif d'accès international : 001	Support technique (serveurs)	numéro vert : 0120-198-498
Indicatif du pays : 81	Support technique à l'extérieur du Japon (serveurs)	81-44-556-4162
Indicatif de la ville : 44	Support technique (Dimension™ et Inspiron™)	numéro vert : 0120-198-226
	Support technique à l'extérieur du Japon (Dimension™ et Inspiron™)	81-44-520-1435
	Support technique (Dell Precision™, OptiPlex™ et Latitude™)	numéro vert : 0120-198-433
	Support technique à l'extérieur du Japon (Dell Precision™, OptiPlex™ et Latitude™)	81-44-556-3894
	Support technique (PDA, projecteurs, imprimantes, routeurs)	numéro vert : 0120-981-690
	Support technique (PDA, projecteurs, imprimantes, routeurs)	81-44-556-3468
	Service Faxbox	044-556-3490
	Service de commande automatisé 24 heures sur 24	044-556-3801
	Service clientèle	044-556-4240
	Division Ventes aux entreprises (jusqu'à 400 salariés)	044-556-1465
	Division Ventes aux comptes privilégiés (plus de 400 employés)	044-556-3433
	Ventes aux Comptes grandes entreprises (plus de 3 500 salariés)	044-556-3430
	Ventes secteur public (agences gouvernementales, établissements d'enseignement et institutions médicales)	044-556-1469
	Global Segment Japon	044-556-3469
	Particulier	044-556-1760
	Standard	044-556-4300
La Barbade	Support général	1-800-534-3066

Indicatif du pays (ville) : Indicatif d'accès international Indicatif du pays Indicatif de la ville	Nom du service ou zone de service Site web et adresse e-mail	Indicatifs de zone, numéros locaux et numéros d'appel gratuit
Luxembourg Indicatif d'accès international : 00 Indicatif du pays : 352	Site Web : support.euro.dell.com Par E-mail : tech_be@dell.com Support technique (Bruxelles, Belgique) Ventes au grand public et aux PME/PMI (Bruxelles, Belgique) Ventes aux grandes entreprises (Bruxelles, Belgique) Service clientèle (Bruxelles, Belgique) Fax (Bruxelles, Belgique) Standard (Bruxelles, Belgique)	3420808075 numéro vert : 0800 16884 02 481 91 00 02 481 91 19 02 481 92 99 02 481 91 00
Macao Indicatif du pays : 853	Support technique Service clientèle (Penang, Malaisie) Ventes aux particuliers	numéro vert : 0800 582 604 633 4949 numéro vert : 0800 581
Malaisie (Penang) Indicatif d'accès international : 00 Indicatif du pays : 60 Indicatif de la ville : 4	Support technique (Dell Precision, OptiPlex et Latitude) Support technique (Dimension et Inspiron) Support technique (PowerEdge et PowerVault) Service clientèle Ventes aux particuliers Ventes aux grandes entreprises	numéro vert : 1 800 88 0193 numéro vert : 1 800 88 1306 numéro vert : 1800 88 1386 04 633 4949 numéro vert : 1 800 888 202 numéro vert : 1 800 888 213
Mexique Indicatif d'accès international : 00 Indicatif du pays : 52	Support technique clientèle Ventes Service clientèle Main	001-877-384-8979 ou 001-877-269-3383 50-81-8800 ou 01-800-888-3355 001-877-384-8979 ou 001-877-269-3383 50-81-8800 ou 01-800-888-3355
Montserrat	Support général	numéro vert : 1-866-278-6822
Nicaragua	Support général	001-800-220-1006

Indicatif du pays (ville) : Indicatif d'accès international Indicatif du pays Indicatif de la ville	Nom du service ou zone de service Site web et adresse e-mail	Indicatifs de zone, numéros locaux et numéros d'appel gratuit
Norvège (Lysaker)	Site Web : support.euro.dell.com	
Indicatif d'accès international : 00	Support par e-mail (ordinateurs portables) : nor_nbk_support@dell.com	
Indicatif du pays : 47	Support par e-mail (ordinateurs de bureau) : nor_support@dell.com	
	Support par e-mail (serveurs) : nordic_server_support@dell.com	
	Support technique	671 16882
	Suivi clientèle	671 17514
	Service clientèle auprès du grand public et des PME/PMI	23162298
	Standard	671 16800
	Standard par fax	671 16865
Nouvelle-Zélande	E-mail (Nouvelle Zélande) : nz_tech_support@dell.com	
Indicatif d'accès international : 00	E-mail (Australie) : au_tech_support@dell.com	
Indicatif du pays : 64	Support technique (ordinateurs portables et de bureau)	0800 443 563
	Support technique (serveurs et stockage)	0800 505 098
	Grand public et PME/PMI	0800 446 255
	Gouvernement et Entreprise	0800 444 617
	Ventes	0800 441 567
	Fax	0800 441 566
Panama	Support général	001-800-507-0962

Indicatif du pays (ville) : Indicatif d'accès international Indicatif du pays Indicatif de la ville	Nom du service ou zone de service Site web et adresse e-mail	Indicatifs de zone, numéros locaux et numéros d'appel gratuit
Pays-Bas (Amsterdam)	Site Web : support.euro.dell.com	
Indicatif d'accès international : 00	Support technique	020 674 45 00
Indicatif du pays : 31	Support technique par fax	020 674 47 66
Indicatif de la ville : 20	Service clientèle auprès du grand public et des PME/PMI	020 674 42 00
	Suivi clientèle	020 674 4325
	Ventes au grand public et aux PME/PMI	020 674 55 00
	Ventes relationnelles	020 674 50 00
	Ventes par fax au grand public et aux PME/PMI	020 674 47 75
	Ventes relationnelles par fax	020 674 47 50
	Standard	020 674 50 00
	Standard par fax	020 674 47 50
Pays du Pacifique et du Sud-Est de l'Asie	Support technique clientèle, service clientèle et ventes (Penang, Malaisie)	604 633 4810
Pérou	Support général	0800-50-669
Pologne (Varsovie)	Site Web : support.euro.dell.com	
Indicatif d'accès international : 011	Par E-mail : pl_support_tech@dell.com	
Indicatif du pays : 48	Téléphone du service clientèle	57 95 700
Indicatif de la ville : 22	Service clientèle	57 95 999
	Ventes	57 95 999
	Télécopie du service clientèle	57 95 806
	Télécopie de la réception	57 95 998
	Standard	57 95 999
Portugal	Site Web : support.euro.dell.com	
Indicatif d'accès international : 00	Par E-mail : support.euro.dell.com/pt/en/emailldell/	
Indicatif du pays : 351	Support technique	707200149
	Service clientèle	800 300 413
	Ventes	800 300 410, 800 300 411, 800 300 412 ou 21 422 07 10
	Fax	21 424 01 12
Porto Rico	Support général	1-800-805-7545
République Dominicaine	Support général	1-800-148-0530

Indicatif du pays (ville) : Indicatif d'accès international Indicatif du pays Indicatif de la ville	Nom du service ou zone de service Site web et adresse e-mail	Indicatifs de zone, numéros locaux et numéros d'appel gratuit
République Tchèque (Prague)	Site Web : support.euro.dell.com	
Indicatif d'accès international : 00	Par E-mail : czech_dell@dell.com	
Indicatif du pays : 420	Support technique	02 2186 27 27
Indicatif de la ville : 2	Support technique par fax	02 2186 27 28
	Service clientèle	02 2186 27 11
	Service clientèle par fax	02 2186 27 14
	Standard	02 2186 27 11
Royaume-Uni (Bracknell)	Site Web : support.euro.dell.com	
Indicatif d'accès international : 00	Site Web du service clientèle : support.euro.dell.com/uk/en/ECare/Form/Home.asp	
Indicatif du pays : 44	Par E-mail : dell_direct_support@dell.com	
Indicatif de la ville : 1344	Support technique (grandes entreprises/comptes privilégiés/PAD [+ de 1000 employés])	0870 908 0500
	Support technique (direct/PAD et général)	0870 908 0800
	Service clientèle des comptes globaux	01344 373 186
	Service clientèle auprès du grand public et des PME/PMI	0870 906 0010
	Service clientèle auprès des grandes entreprises	01344 373 185
	Service clientèle des comptes privilégiés (de 500 à 5 000 employés)	0870 906 0010
	Service clientèle des comptes gouvernementaux centralisés	01344 373 193
	Service clientèle pour le gouvernement local et le secteur de l'enseignement	01344 373 199
	Service clientèle pour le secteur médical	01344 373 194
	Ventes au grand public et aux PME/PMI	0870 907 4000
	Ventes aux entreprises et au secteur public	01344 860 456
	Télécopieur petites entreprises et activités professionnelles à domicile	0870 907 4006
Saint-Kitts-et-Nevis	Support général	numéro vert : 1-877-441-4731
Salvador	Support général	01-899-753-0777
Ste Lucie	Support général	1-800-882-1521
Saint-Vincent-et-les-Grenadines	Support général	numéro vert : 1-877-270-4609

Indicatif du pays (ville) : Indicatif d'accès international Indicatif du pays Indicatif de la ville	Nom du service ou zone de service Site web et adresse e-mail	Indicatifs de zone, numéros locaux et numéros d'appel gratuit
Singapour (Singapour)	Support technique (Dimension et Inspiron)	numéro vert : 1800 394 7430
Indicatif d'accès international : 005	Support technique (Optiplex, Latitude et Precision)	numéro vert : 1800 394 7488
Indicatif du pays : 65	Support technique (PowerEdge et PowerVault)	numéro vert : 1800 394 7478
	Service clientèle (Penang, Malaisie)	604 633 4949
	Ventes aux particuliers	numéro vert : 800 6011 054
	Ventes aux grandes entreprises	numéro vert : 800 6011 053
Suède (Upplands Vasby)	Site Web : support.euro.dell.com	
Indicatif d'accès international : 00	Par E-mail : swe_support@dell.com	
Indicatif du pays : 46	Support par e-mail (Latitude et Inspiron) : Swe-nbk_kats@dell.com	
Indicatif de la ville : 8	Support par e-mail (OptiPlex) : Swe_kats@dell.com	
	Support par e-mail (serveurs) : Nordic_server_support@dell.com	
	Support technique	08 590 05 199
	Suivi clientèle	08 590 05 642
	Service clientèle auprès du grand public et des PME/PMI	08 587 70 527
	Support du programme d'achats pour employés (EPP, Employee Purchase Program)	20 140 14 44
	Support technique par fax	08 590 05 594
	Ventes	08 590 05 185

Indicatif du pays (ville) : Indicatif d'accès international Indicatif du pays Indicatif de la ville	Nom du service ou zone de service Site web et adresse e-mail	Indicatifs de zone, numéros locaux et numéros d'appel gratuit
Suisse (Genève) Indicatif d'accès international : 00 Indicatif du pays : 41 Indicatif de la ville : 22	Site Web : support.euro.dell.com Par E-mail : Tech_support_central_Europe@dell.com E-mail pour les clients francophones (petites entreprises et activités professionnelles à domicile et entreprises) : support.euro.dell.com/ch/fr/emailldell/ Support technique (grand public et PME/PMI) Support technique (grandes entreprises) Service clientèle (grand public et PME/PMI) Service clientèle (grandes entreprises) Fax Standard	0844 811 411 0844 822 844 0848 802 202 0848 821 721 022 799 01 90 022 799 01 01
Taiwan Indicatif d'accès international : 002 Indicatif du pays : 886	Support technique (ordinateurs portables et de bureau) Support technique (serveurs et stockage) Ventes aux grandes entreprises	numéro vert : 00801 86 1011 numéro vert : 00801 60 1256 numéro vert : 00801 651 227
Thaïlande Indicatif d'accès international : 001 Indicatif du pays : 66	Support technique (Optiplex, Latitude et Precision) Support technique (PowerEdge et PowerVault) Service clientèle (Penang, Malaisie) Ventes	numéro vert : 1800 0060 07 numéro vert : 1800 0600 09 604 633 4949 numéro vert : 0880 060 09
Trinité-et-Tobago	Support général	1-800-805-8035
Uruguay	Support général	numéro vert : 000-413-598-2521
Venezuela	Support général	8001-3605

Index

A

Affichage. Voir *moniteur*.

Alimentation

- bouton, 56
- connecteur, 58
- incidents, 33
- voyant, 56

Assistant Compatibilité
des programmes, 30

Assistant de configuration, 14

Assistants

- Assistant Compatibilité
des programmes, 30
- assistant de configuration, 14

B

BIOS, 91

C

Capot

- loquet, 58
- remplacement, 85
- retrait, 59

Carte mère Voir *carte système*

Carte système, 61

Cartes

- logements, 58, 65
- PCI, 66
- PCI Express, logements, 58

Cartes (*suite*)

- PCI, installation, 66
- PCI, logements, 58
- retrait d'une carte PCI, 68
- types pris en charge, 65

CD, 18

- lecture, 16

Centre d'aide et de
support, 10

Clavier

- connecteur, 58
- incidents, 28

Configuration du système, 91

- accès, 91
- écrans, 92
- options, 93

Connecteurs

- alimentation, 58
- carte réseau, 57
- clavier, 58
- ligne d'entrée, 57
- ligne de sortie, 58
- microphone, 58
- modem, 58
- parallèle, 57
- prise casque, 55
- série, 58
- son, 57-58
- souris, 57
- USB, 55, 58
- vidéo, 58

Connecteurs audio

- ligne d'entrée, 57
- ligne de sortie, 58

Consignes de sécurité, 9

Contrat de licence
utilisateur final, 9

Copie de CD

- astuces, 20
- informations générales, 18
- instructions, 19

Copie de DVD

- astuces, 20
- informations générales, 18
- instructions, 19

D

Dell

- contacter, 105
- Dell Diagnostics, 43
- site de support, 10
- support technique, 103

Dépannage

- Centre d'aide et de support, 10
- conseils, 23
- Dell Diagnostics, 43
- dépanneur matériel, 51
- restauration à un état
antérieur, 46
- voyants de diagnostic, 39

Dépanneur matériel, 51

Diagnostics

- Dell, 43
- voyants, 39, 57

Disque dur

- incidents, 25
- installation, 75
- retrait, 73
- voyant d'activité, 55-56

Documentation

- contrat de licence
 - utilisateur final, 9
- en ligne, 10
- ergonomie, 9
- garantie, 9
- guide d'informations sur le produit, 9
- réglementation, 9
- sécurité, 9

DVD, 18

- lecture, 16

E

Écran. Voir *moniteur*

E-mail

- incidents, 25

Étiquettes

- Microsoft Windows, 10
- numéro de service, 10, 56

F

Fichier d'aide

- Centre d'aide et de support de Windows, 10

Fonctions audio. Voir *son*

G

Guide d'informations sur le produit, 9

H

Haut-parleur

- incidents, 36
- volume, 36

Hyper-Threading, 21

I

IEEE 1394

- incidents, 28

Imprimante

- câble, 11
- configuration, 11
- connexion, 11
- incidents, 34
- parallèle, 12
- USB, 11

Incidents

- alimentation, 33
- aucune réponse d'un programme, 29
- aucune réponse de l'ordinateur, 29
- blocage d'un programme, 29
- blocage de l'ordinateur, 29-30
- clavier, 28
- codes du voyant
 - d'alimentation, 33
- compatibilité des programmes, 30
- conseils de dépannage, 23

Incidents (*suite*)

- Dell Diagnostcs, 43
- disque dur, 25
- écran bleu, 30
- écran difficilement lisible, 38
- écran vide, 37
- e-mail, 25
- généralités, 29
- IEEE 1394, 28
- imprimante, 34
- Internet, 25
- lecteur de CD, 24
- lecteur de CD-RW, 25
- lecteur de DVD, 24
- lecteurs, 24
- logiciels, 29-30
- mémoire, 31
- messages d'erreur, 27
- modem, 25
- moniteur illisible, 38
- moniteur vide, 37
- pile, 23
- réglage du volume, 36
- règle de support technique, 103
- réseau, 32
- restauration à un état antérieur, 46
- scanneur, 35
- son et haut-parleurs, 36
- vidéo et moniteur, 37
- voyants de diagnostic, 39

Informations relatives à l'ergonomie, 9

Informations sur la garantie, 9

Informations sur la réglementation, 9

Initialisation
à partir d'un périphérique
USB, 99

Installation de pièces
avant de commencer, 53
mise hors tension de
l'ordinateur, 53
outils recommandés, 53

Internet
connexion, configuration, 15
connexion, description, 15
connexion, options, 15
incidents, 25

L

Lecteur de CD/DVD
bouton d'éjection, 55
incidents, 24
installation, 81
installation d'un second
lecteur, 82
retrait, 80
voyant d'activité, 55

Lecteur de CD-RW
incidents, 25

Lecteur de disquette
bouton d'éjection, 55
installation, 78
retrait, 77
voyant d'activité, 56

Lecteur de DVD
incidents, 24

Lecteurs
CD/DVD, installation, 81
CD/DVD, retrait, 80
CD/DVD, second, 82
de disquette, installation, 78
de disquette, retrait, 77
disque dur, 73
incidents, 24
installation d'un disque dur, 75
retrait d'un disque dur, 73

Lecture de CD et de DVD, 16

Logiciels
Hyper-Threading, 21
incidents, 29-30

M

Matériel
Dell Diagnostics, 43

Mémoire
ajout, 62
incidents, 31

Messages
erreur, 27

Messages d'erreur
description, 27
voyants de diagnostic, 39

Microphone
connecteur, 58

Modem
connecteur, 58
incidents, 25

Moniteur
difficilement lisible, 38
incidents, 37
vide, 37

Mot de passe
cavalier, 101
effacement, 101

N

Numéro de service, 10, 56

O

Ordinateur
blocages, 29-30
pièces internes, 60
plus de réponse, 29
restauration à un état
antérieur, 46
vue interne, 60

P

Panneau avant
cache, 70
retrait, 69

Paramètres
configuration du système, 91

PC Restore, 48

Pile
incidents, 23
remplacement, 84

Pilotes
description, 44
identification, 45

Prise casque
connecteur, 55

R

Réseau

- assistant de configuration, 14
- configuration, 13
- connecteur, 57
- incidents, 32

Restauration du système, 46

S

Scanneur

- incidents, 35

Sélecteur de tension, 58

Séquence d'amorçage, 99

- modification, 99-100
- paramètres, 99

Site Web de support, 10

Site Web du support

- Dell Premier, 9

Son

- incidents, 36
- volume, 36

Souris

- connecteur, 57
- incidents, 31

Spécifications, 87

Support

- contacter Dell, 105
- règle, 103

Support technique

- règle, 103

U

USB

- connecteurs, 55, 58
- initialisation à partir de périphériques, 99

V

Vérification du disque, 25

Vidéo

- connecteur, 58
- incidents, 37

Volume

- réglage, 36

Voyant d'alimentation

- états, 33

Voyants

- activité du disque dur, 55-56
- alimentation, 56
- arrière de l'ordinateur, 39
- diagnostic, 39, 57
- lecteur de CD/DVD, 55
- lecteur de disquette, 56

Voyants de diagnostic, 39

W

Windows XP

- Centre d'aide et de support, 10

Windows XP

- Assistant Compatibilité des programmes, 30
- assistant de configuration, 14
- dépanneur matériel, 51
- Hyper-Threading, 21
- restauration des pilotes de périphériques, 45
- restauration du système, 46